

FÄRSKHET

GB

FR

ES

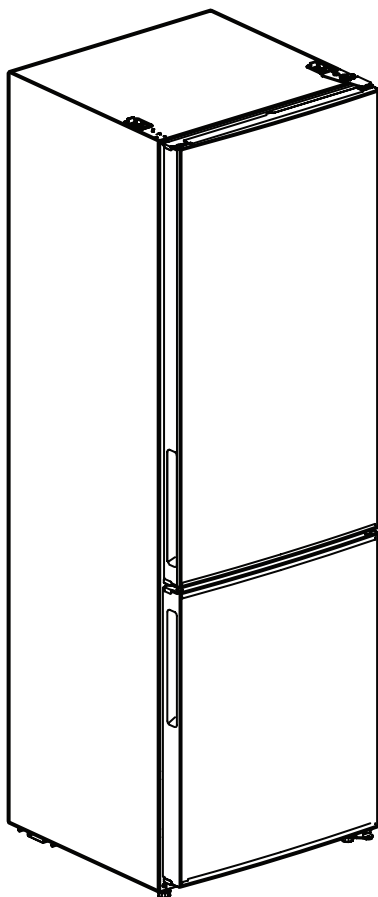

Design and Quality
IKEA of Sweden



ENGLISH

Warning! Before proceeding with installation, read the safety information in the User Manual.

- Before installation, e.g. reversing the door (if needed), disconnect the power cable plug from the power socket.
- At every stage of reversing the door (if needed), protect the door from scratching with durable material.
- The appliance must be earthed. The power cable plug is provided with a contact for this purpose. If the domestic power socket is not earthed, connect the appliance to a separate earth in compliance with current regulations, consulting a qualified electrician.
- Never install the appliance in a confined space. Always leave enough space around the appliance for ventilation.
- Serious or fatal crushing injuries can occur from appliance tip-over. Always secure this appliance to the wall using tip-over restraints.

FRANÇAIS

Avertissement ! Avant de procéder à l'installation, veuillez lire les directives de sécurité du manuel de l'utilisateur.

- Avant toute installation, pour, par ex., inverser la porte (le cas échéant), débranchez le câble d'alimentation de la prise de courant.
- À chaque étape de l'inversion de la porte (le cas échéant), protégez la porte des rayures à l'aide d'un matériau résistant.
- L'appareil doit être mis à la terre. La fiche du câble d'alimentation est munie d'un contact à cet effet. Si la prise de courant n'est pas mise à la terre, branchez l'appareil à une prise mise à la terre séparée conforme aux réglementations en vigueur à l'aide d'un électricien qualifié.
- Ne jamais installer l'appareil en un espace confiné. Laissez toujours suffisamment d'espace autour de l'appareil pour assurer une ventilation adéquate.
- Des blessures graves ou mortelles peuvent survenir par écrasement si l'appareil bascule. Fixez TOUJOURS cet appareil au mur à l'aide du dispositif anti-basculement.

ESPAÑOL

¡Advertencia! Antes de proceder con la instalación, lea la información sobre seguridad en el Manual del Usuario.

- Por ejemplo, antes de cambiar de lado la puerta (si fuese necesario), debe desenchufar el electrodoméstico del tomacorriente.
- En cada etapa del cambio de lado de la puerta (si fuese necesario), evite que la puerta sufra rayaduras.
- Este electrodoméstico debe estar conectado a tierra. Para este efecto, el cable de alimentación viene provisto con un contacto específico. Si el tomacorriente no tiene toma a tierra, conecte el electrodoméstico a una toma de tierra separada en cumplimiento de las normas. Póngase en contacto con un técnico certificado.
- No debe instalar el electrodoméstico en un espacio estrecho. Debe asegurarse dejar suficiente espacio de ventilación alrededor del electrodoméstico.
- Si el refrigerador cae, puede causar lesiones graves o fatales por aplastamiento. SIEMPRE asegure este electrodoméstico a la pared usando los dispositivos anti-caídas.

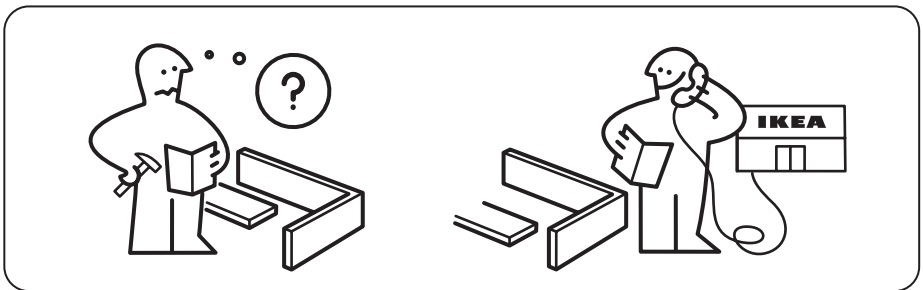
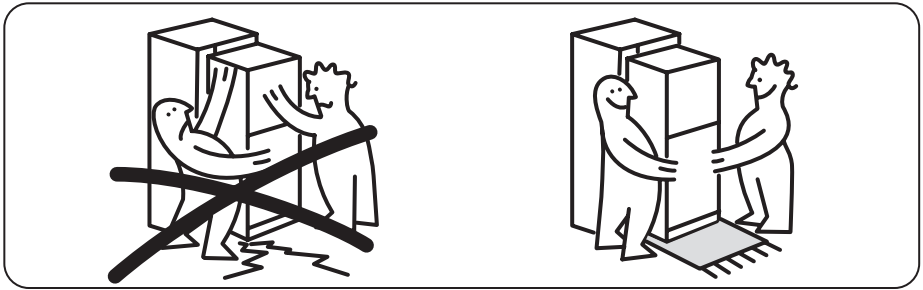
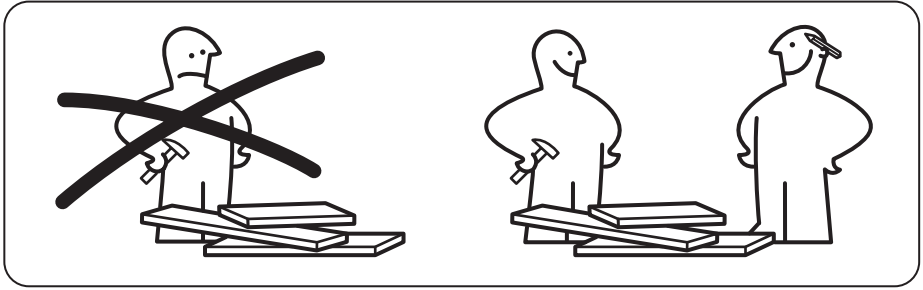
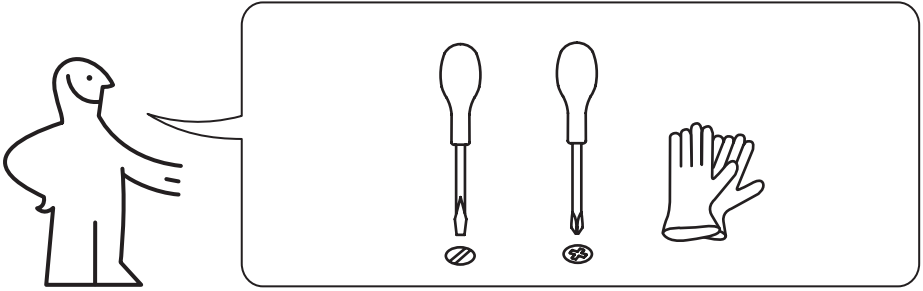

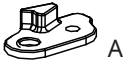

2x



2x



4x

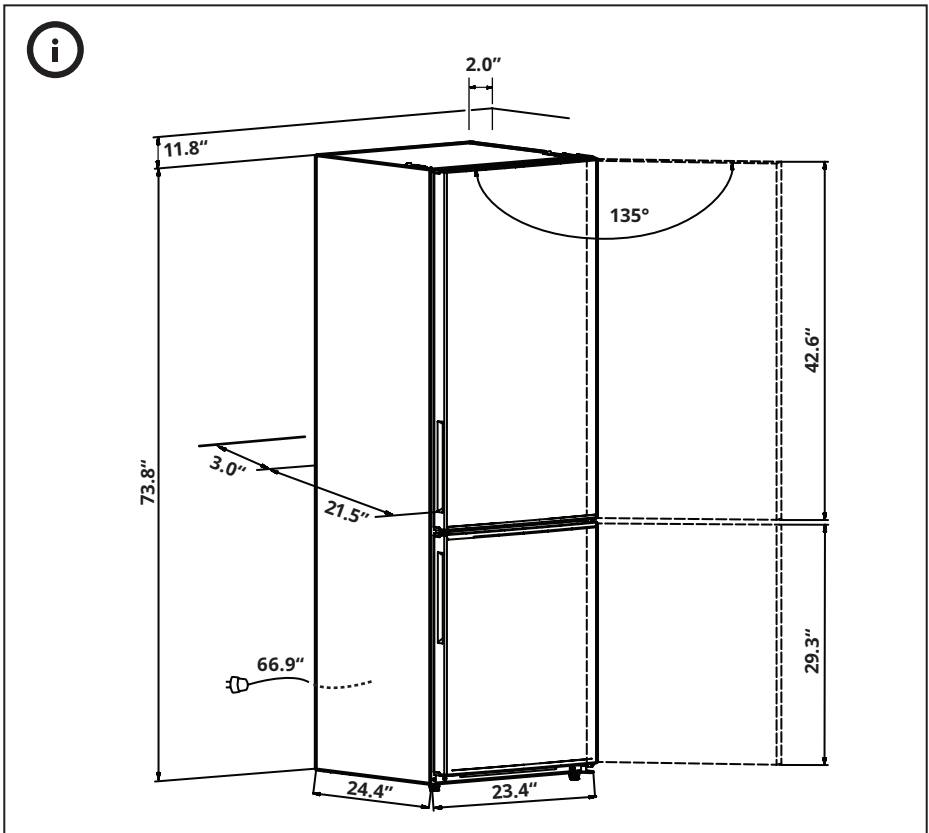

ENGLISH

If needed, the upper and lower doors can be reversed to open from the right side.

Remove all items from the appliance before reversing the doors.

FRANÇAIS

Le cas échéant, les portes supérieure et inférieure peuvent s'inverser pour s'ouvrir sur le côté droit.

Retirez tout ce qu'il y ait dans l'appareil avant d'inverser les portes.

ESPAÑOL

Si es necesario, puede cambiar de lugar las puertas superior e inferior para abrirlas del lado derecho.

Retire todos los elementos del refrigerador antes de cambiar de lado las puertas.

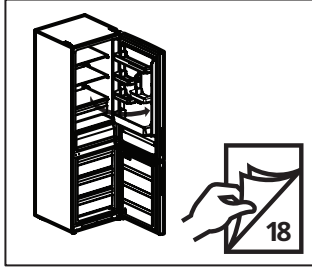
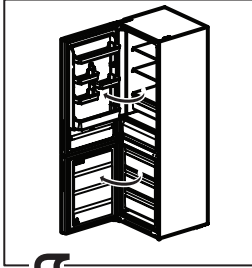

↓
1

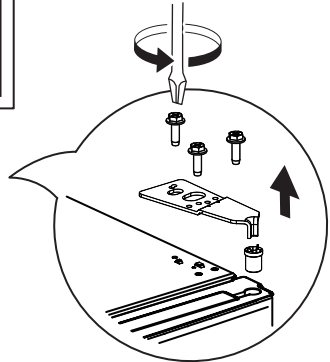
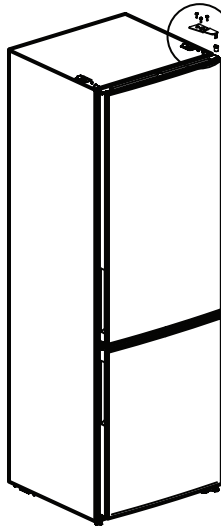

ENGLISH

Remove three hinge screws, then remove the top hinge and the hinge pin sleeve.

FRANÇAIS

Retirez les trois vis de charnière, puis retirez la charnière supérieure et le manchon de l'axe de charnière.

ESPAÑOL

Retire los tres tornillos de bisagra y retire la bisagra superior y el manguito del pasador de la bisagra.

2

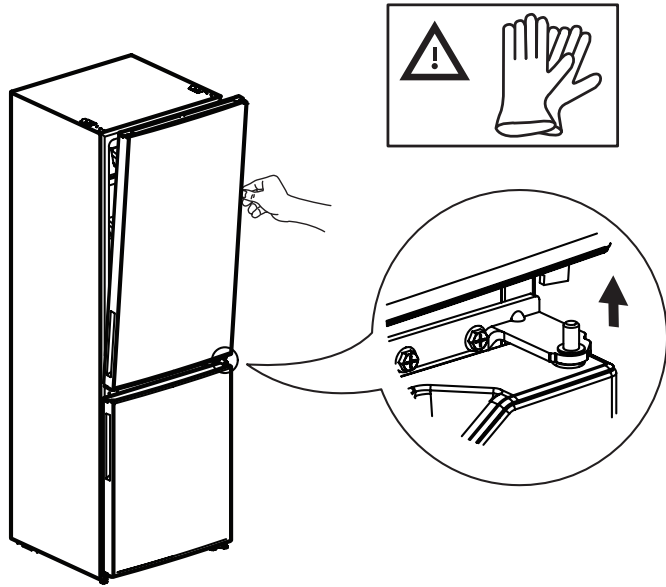

ENGLISH

1. Lift the upper door off the center hinge pin, then remove the door.
2. Carefully place the upper door on the padded surface to avoid damage.

FRANÇAIS

1. Soulevez la porte du haut pour la retirer de l'axe de charnière centrale, puis retirez la porte.
2. Posez soigneusement la porte supérieur sur une surface rembourrée pour éviter de l'endommager.

ESPAÑOL

1. Levante la puerta superior del pasador de la bisagra del medio y retírela.
2. Coloque con cuidado la puerta superior en una superficie acolchada para evitar que se dañe.

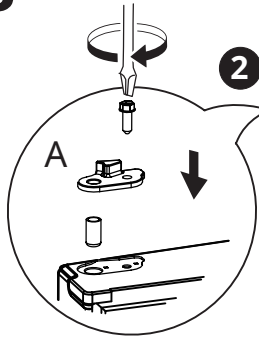
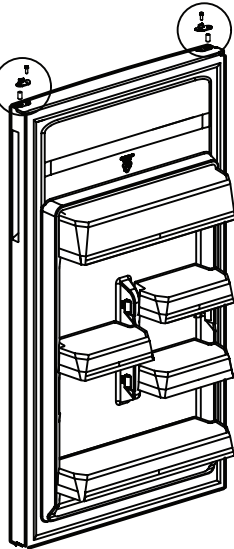
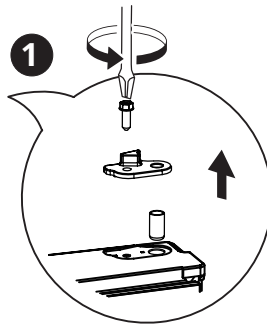
3**1xA****2****1****ENGLISH**

On the bottom of the upper door, do the followings.

1. Loosen the screw.
Then remove the door stop and the pin sleeve.
Set aside the door stop.
2. On the opposite side, attach the pin sleeve and another supplied door stop then fix both with the screw.

FRANÇAIS

Au bas de la porte supérieure, procédez comme suit.

1. Desserrez la vis. Puis retirez la butée de porte et la goupille. Mettez de côté la butée de porte.
2. Du côté opposé, fixez le manchon de goupille et une autre butée de porte fournie, puis fixez les deux avec la vis.

ESPAÑOL

En la parte inferior de la puerta superior, haga lo siguiente:

1. Afloje el tornillo. Luego retire el tope de la puerta y el manguito del pasador. Aparte el tope de la puerta.
2. En el lado opuesto, junte el manguito del pasador con otro tope de la puerta provisto, y fije ambos con los tornillos.

4

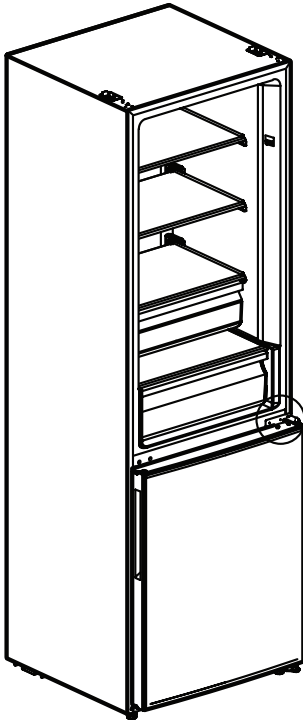

ENGLISH

Loosen two screws. Then remove the center hinge, and remove the pin from the center hinge.

FRANÇAIS

Desserrez deux vis. Retirez ensuite la charnière centrale et retirez la goupille de la charnière centrale.

ESPAÑOL

Afloje dos tornillos. Luego retire la bisagra del medio y retire el pasador de la bisagra del medio.

5

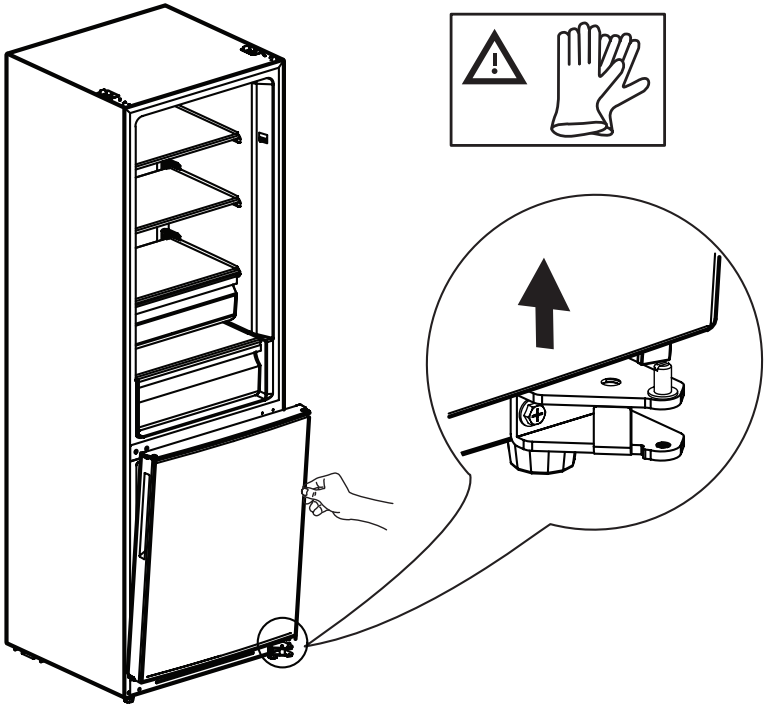

ENGLISH

1. Lift the lower door off the bottom hinge pin, then remove the door.
2. Carefully place the lower door on the padded surface to avoid damage.

FRANÇAIS

1. Soulevez la porte inférieure de l'axe de charnière inférieure, puis retirez la porte.
2. Placez soigneusement la porte inférieure sur la surface rembourrée pour éviter tout dommage.

ESPAÑOL

1. Levante la puerta inferior del pasador de la bisagra del medio y retire la puerta.
2. Coloque con cuidado la puerta inferior en una superficie acolchada para evitar que se dañe.

6

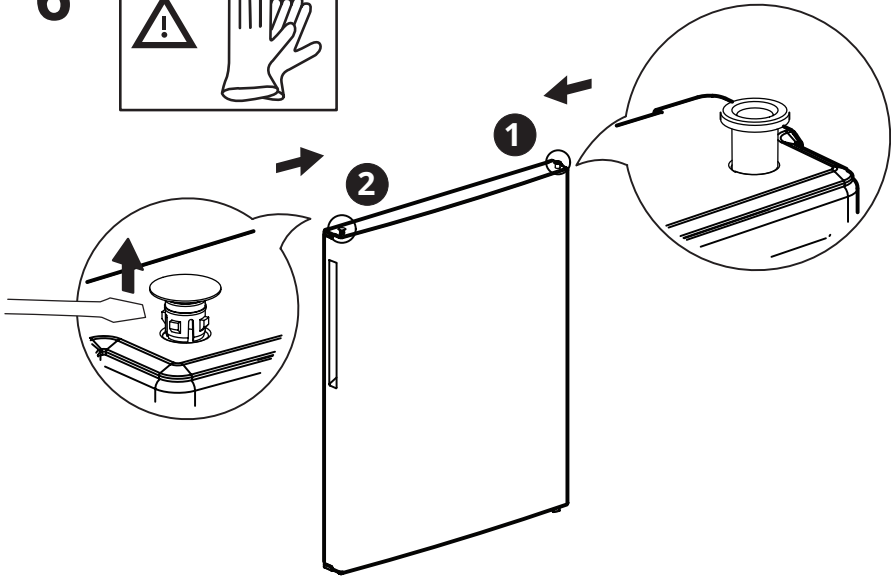

ENGLISH

On the top of the lower door, do the followings.

1. Remove the pin sleeve.
2. Remove the pin hole plug.
3. Fix both again by swapping the location.

FRANÇAIS

En haut de la porte inférieure, procédez comme suit.

1. Retirez le manchon de l'axe.
2. Retirez la fiche du trou de l'axe.
3. Remettez les deux en échangeant l'emplacement.

ESPAÑOL

En la parte superior de la puerta inferior, haga lo siguiente:

1. Retire el manguito del pasador.
2. Retire el tapón del orificio del pasador.
3. Vuelva a colocar ambos cambiándolos de lugar.

7

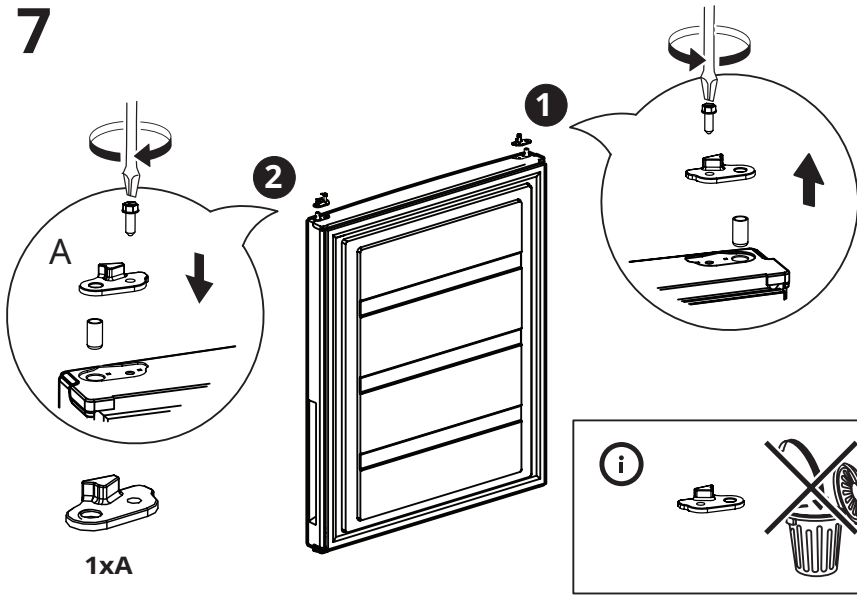

1xA

ENGLISH

On the bottom of the lower door, do the followings.

1. Loosen the screw.
Then remove the door stop and the pin sleeve.
Set aside the door stop.
2. On the opposite side, attach the pin sleeve and another supplied door stop then fix both with the screw.

FRANÇAIS

Au bas de la porte inférieure, procédez comme suit.

1. Desserrez la vis. Puis retirez la butée de porte et la goupille. Mettez de côté la butée de porte.
2. Du côté opposé, fixez le manchon de goupille et une autre butée de porte fournie, puis fixez les deux avec la vis.

ESPAÑOL

En la parte inferior de la puerta inferior, haga lo siguiente:

1. Afloje el tornillo. Luego retire el tope de la puerta y el manguito del pasador. Aparte el tope de la puerta.
2. En el lado opuesto, junte el manguito del pasador con otro tope de la puerta provisto, y fije ambos con los tornillos.

8

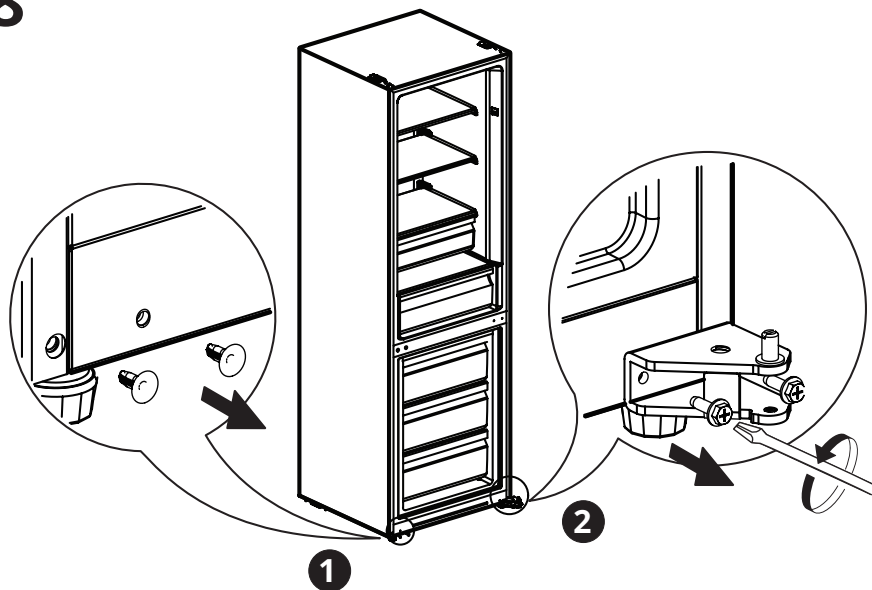

ENGLISH

1. Remove two screw hole plugs.
2. Loosen two screws. Then remove the bottom hinge.

FRANÇAIS

1. Retirez les deux fiches à trous de vis.
2. Desserrez deux vis. Retirez ensuite la charnière inférieure.

ESPAÑOL

1. Retire los tapones de los orificios de los tornillos.
2. Afloje dos tornillos. Luego retire la bisagra inferior.

9

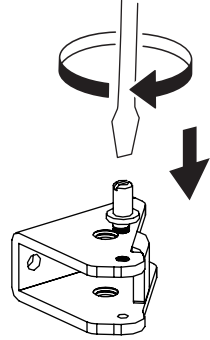
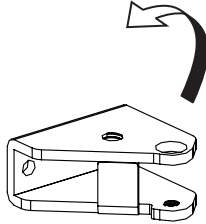
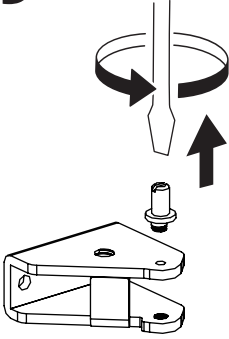

ENGLISH

Remove the pin from the bottom hinge, then fix the pin in the opposite side of the hinge.

FRANÇAIS

Retirez l'axe de la charnière inférieure, puis fixez l'axe du côté opposé de la charnière.

ESPAÑOL

Retire el pasador de la bisagra inferior, luego coloque el pasador en el lado opuesto de la bisagra.

10

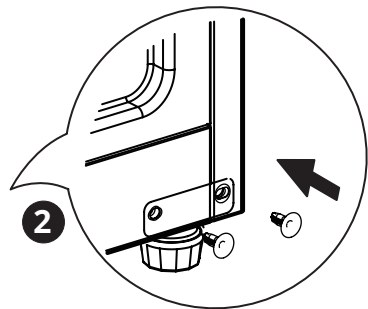
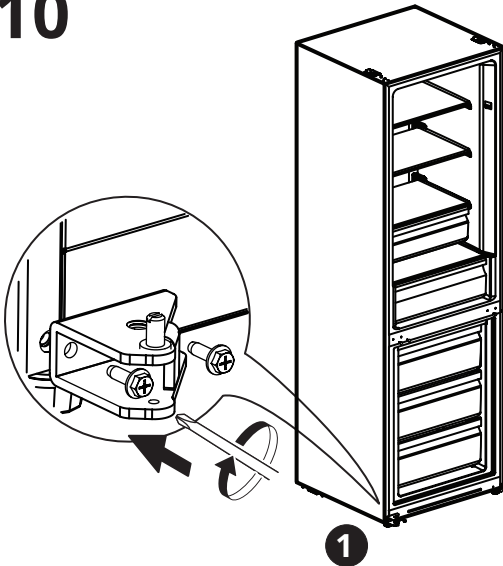

ENGLISH

1. Fix the bottom hinge with two screws on the left side.
2. Attach two screw hole plugs on the other side.

FRANÇAIS

1. Fixez la charnière inférieure à l'aide deux vis sur le côté gauche.
2. Fixez deux fiches à trous de vis de l'autre côté.

ESPAÑOL

1. Fije la bisagra inferior con los tornillos en lado izquierdo.
2. Coloque los dos tapones de orificios de tornillos en el otro lado.

11

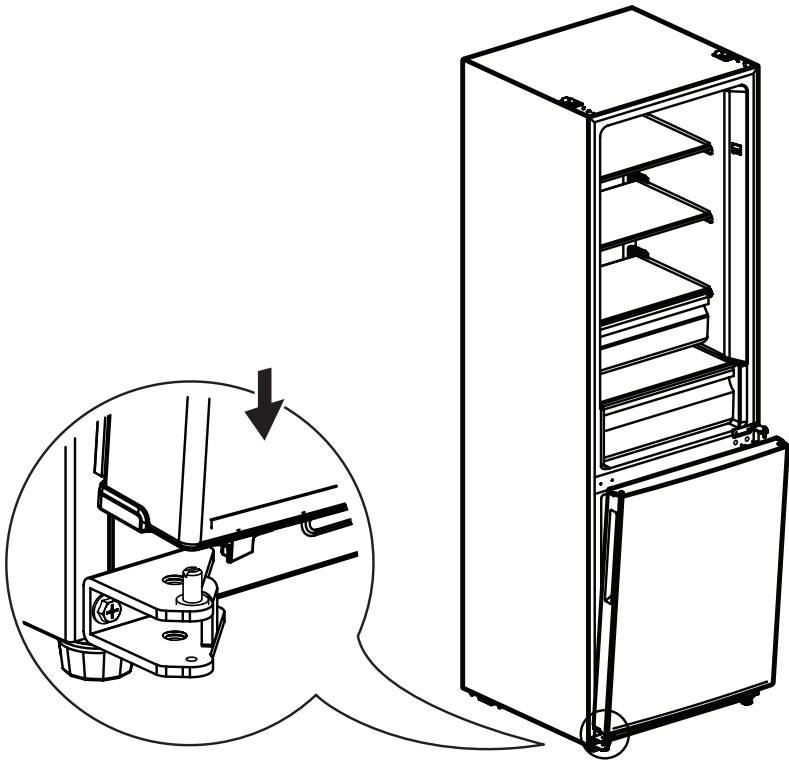

ENGLISH

Install the lower door by placing it onto the bottom hinge on the left side

FRANÇAIS

Installez la porte inférieure en la plaçant sur la charnière inférieure du côté gauche

ESPAÑOL

Para instalar la puerta inferior, colóquela sobre la bisagra inferior en el lado izquierdo.

12

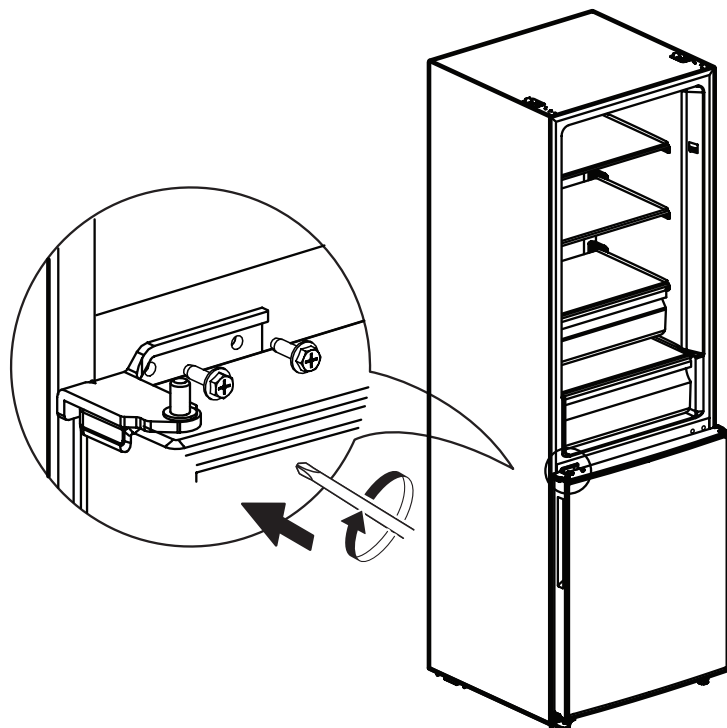

ENGLISH

1. Flip the center hinge over, then fix it on the left side of the cabinet using two screws.

FRANÇAIS

1. Retournez la charnière centrale, puis fixez-la sur le côté gauche de l'armoire à l'aide de deux vis.

ESPAÑOL

1. Dé vuelta la bisagra del medio, luego fíjela en el lado izquierdo del gabinete usando los tornillos.

13

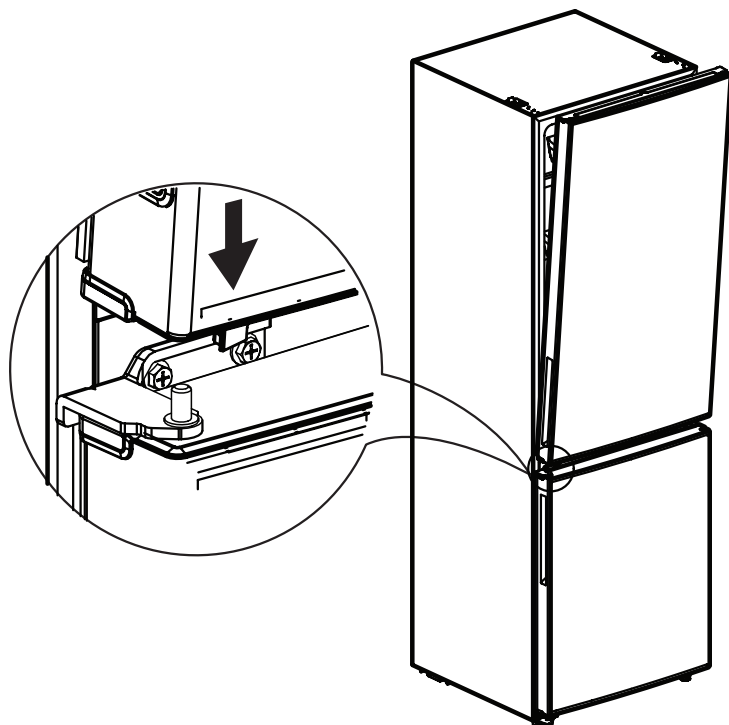

ENGLISH

Install the upper door by placing it onto the center hinge on the left side.

FRANÇAIS

Installez la porte supérieure en la plaçant sur la charnière centrale du côté gauche.

ESPAÑOL

Para instalar la puerta superior, colóquela sobre la bisagra del medio en el lado izquierdo.

14

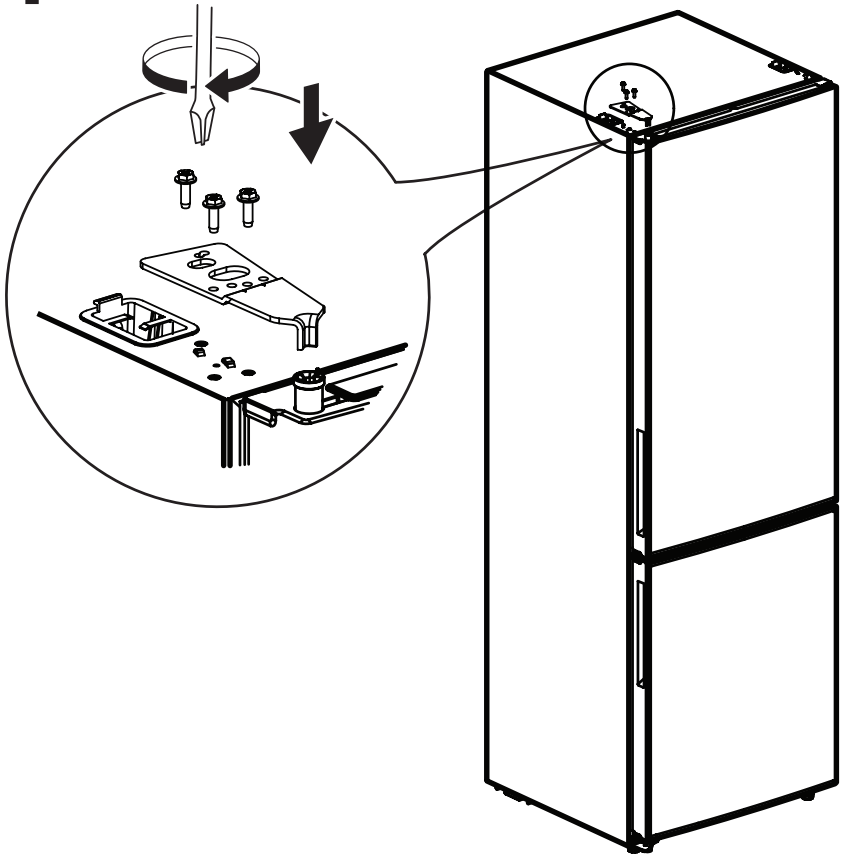

ENGLISH

On the top left, attach the hinge pin sleeve and the top hinge, then fix with three hinge screws. Door reversing is now completed.

FRANÇAIS

En haut à gauche, fixez le manchon de l'axe de charnière et la charnière supérieure, puis fixez le tout avec trois vis de charnière. L'inversion de la porte est maintenant terminée.

ESPAÑOL

En el lado izquierdo, junte el manguito del pasador de la bisagra con la bisagra superior y ajuste usando tres tornillos. Ya ha completado el proceso de cambiar de lado la puerta.

ENGLISH

Make sure that the appliance stands stable and level.

FRANÇAIS

Assurez-vous que l'appareil soit stable et nivelé.

ESPAÑOL

Asegúrese de que el refrigerador quede estable y nivelado.

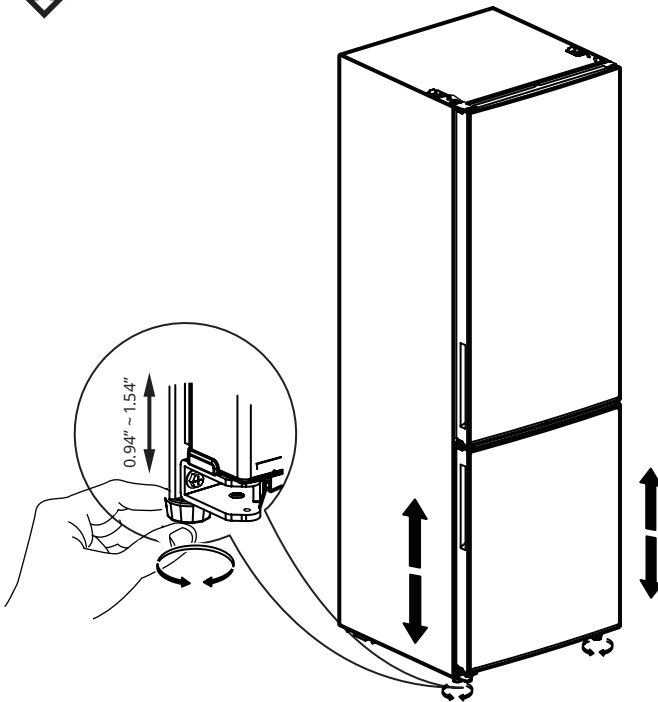
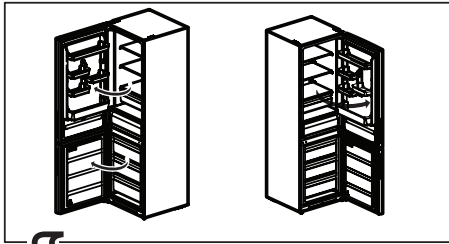
**ENGLISH**

Turn two front feet clockwise or anti-clockwise to adjust the height of the appliance for levelling.

Tilt the appliance for 1/4" (6 mm) from front to back to ensure doors close and seal properly.

FRANÇAIS

Pour régler la hauteur et la mise de niveau, tournez les deux pieds avant dans le sens horaire ou antihoraire.

Inclinez l'appareil de 6 mm (1/4") de l'avant vers l'arrière pour assurer la fermeture et l'étanchéité des portes.

ESPAÑOL

Gire las dos patas delanteras en sentido de las manecillas del reloj o en sentido contrario para ajustar la altura de nivelación del refrigerador.

Incline el refrigerador 1/4" (6 mm) del frente hacia atrás para asegurar que las puertas se cierren y queden selladas correctamente.

ENGLISH

Important!

Secure the appliance with the supplied anti-tip brackets.

FRANÇAIS

Important !

Fixez l'appareil au moyen des supports anti-bascule.

ESPAÑOL

¡Importante!

Asegure el refrigerador con los soportes anti-caída provistos.

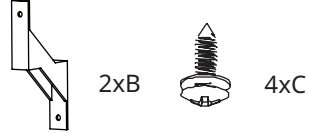
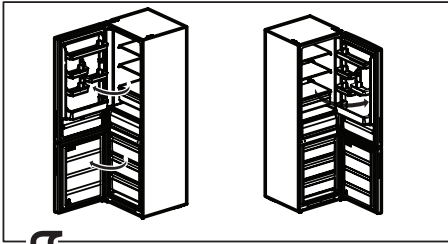

1

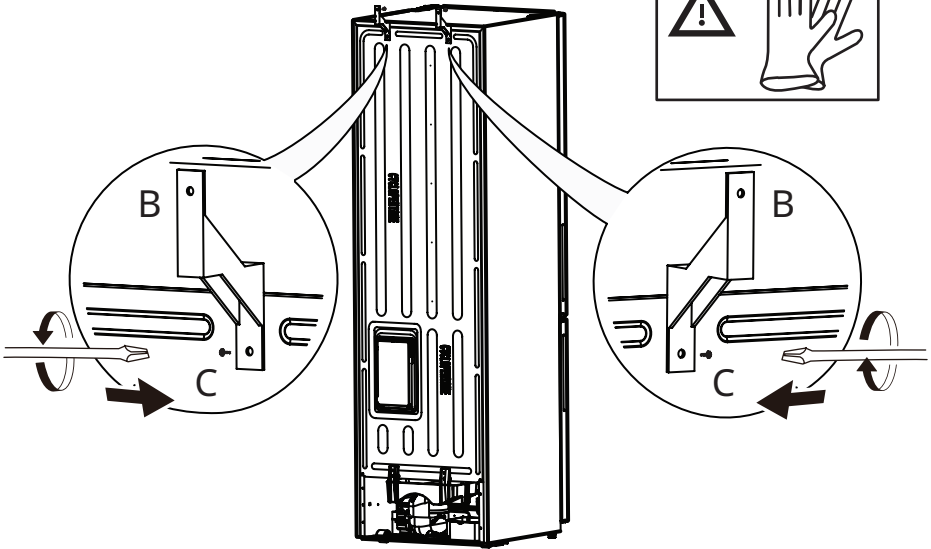

ENGLISH

Fix two supplied anti-tip brackets onto the back of the appliance with the screws.

FRANÇAIS

Fixez les deux supports anti-bascule fournis à l'arrière de l'appareil à l'aide des vis.

ESPAÑOL

Fije con los tornillos dos soportes anti-caídas en la parte posterior del refrigerador.

2

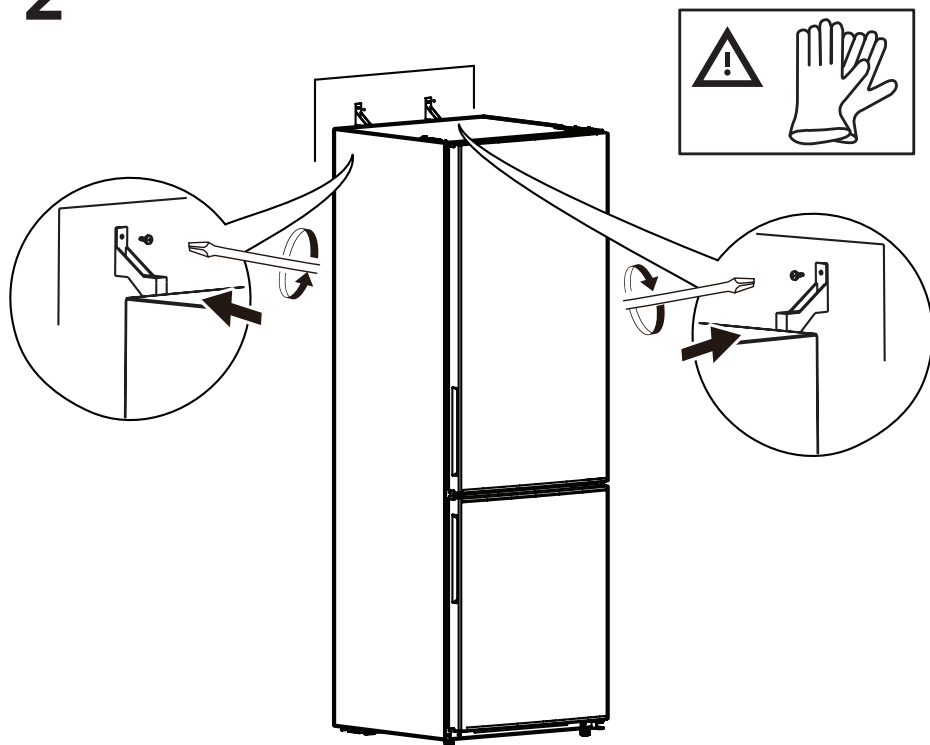

ENGLISH

Fix the appliance to the wall by screwing the anti-tip brackets.

FRANÇAIS

Fixez l'appareil au mur en vissant les supports anti-bascule.

ESPAÑOL

Fije el refrigerador a la pared ajustando los soportes anti-caídas.

