

# VÄLGRUNDAD

GB

FR

ES



Design and Quality  
IKEA of Sweden



**ENGLISH**

Please refer to the last page of this manual for the full list of IKEA appointed After Sales Service Provider and relative national phone numbers.

Please record your model and serial numbers below for reference.

\_\_\_\_\_

Purchase Date

\_\_\_\_\_

Model Number

\_\_\_\_\_

Serial Number

**i** Please attach sales receipt here for future reference.

**✓ Installation checklist**

Door

- Door seals completely to cabinet on all sides
- Door is level

Levelling

- Refrigerator is level, side-to-side and tilted ¼ in. (6mm) front-to-back
- Cabinet is setting solid on all corners
- Distance holder (anti-tip bracket) set

Electrical power

- House power turned on
- Refrigerator plugged in

Final Checks

- Shipping material removed
- Refrigerator and freezer temperatures set
- Crisper humidity control set

**i** Refer to the separate Assembly Instructions for detailed installation



## FRANÇAIS

Veillez vous reporter à la dernière page du présent manuel pour la liste complète des prestataires de service après-vente désignés par IKEA et les numéros de téléphone nationaux correspondants.

Veillez enregistrer vos numéros de modèle et de série ci-dessous à titre informatif.

\_\_\_\_\_

Date d'achat

\_\_\_\_\_

Numéro de modèle

\_\_\_\_\_

Numéro de série

**i** Veillez brocher votre reçu ici pour vous y référer ultérieurement.

### **Vérfications avant installation**

#### Porte

- La porte se ferme complètement sur l'armoire de tous les côtés
- La porte est de niveau

#### Mise à niveau

- Le réfrigérateur est de niveau d'un côté à l'autre et incliné de 6 mm (¼ po) de l'avant à l'arrière
- L'armoire a un appui solide aux quatre coins
- Le support de distanciation (anti-basculement) est installé

#### Alimentation électrique

- L'alimentation électrique de la maison est sous tension
- Le réfrigérateur est branché

#### Vérfications finales

- Matériel d'expédition retiré
- Réglage de la température du réfrigérateur et du congélateur
- Réglage d'humidité du bac à légumes

**i** Reportez-vous aux instructions de montage à part pour une installation détaillée.



## ESPAÑOL

Por favor, consulte la última página de este manual donde encontrará la lista completa de los proveedores de servicios posventa designados por IKEA y sus respectivos números de teléfono.

Por favor, registre su modelo y los números de serie que aparecen debajo para referencia.

\_\_\_\_\_

Fecha de compra

\_\_\_\_\_

Número del modelo

\_\_\_\_\_

Número de serie

**i** Por favor, adjunte su recibo de compra aquí para futura referencia.

## Lista de control de la instalación

### Puerta

- La puerta sella por completo el gabinete
- La puerta está nivelada

### Nivelador

- El refrigerador está nivelado, de lado a lado, y tiene una inclinación de ¼ de pulgada (6 mm) hacia atrás.
- El gabinete descansa sólidamente en las cuatro esquinas.
- Dispositivo distanciador (soporte anti-vuelco) fijado

### Corriente eléctrica

- Corriente doméstica encendida
- Refrigerador enchufado

### Revisiones finales

- Material de embalaje retirado
- Cómo fijar la temperatura del refrigerador y del congelador
- Cómo fijar una temperatura fresca

**i** Consulte las Instrucciones de Montaje separadas para los detalles de la instalación.

<b>ENGLISH</b>	<b>6</b>
<b>FRANÇAIS</b>	<b>23</b>
<b>ESPAÑOL</b>	<b>42</b>

## Contents

IMPORTANT SAFETY INFORMATION	6	Care and cleaning	16
Installation	9	Troubleshooting	18
First use	10	Technical information	20
Product description	11	Environmental concerns	21
Operation	12	IKEA limited guarantee	21
Daily use	14		
Hints and tips	15		

Subject to change without notice.

## IMPORTANT SAFETY INFORMATION

- **Read these instructions.**
- **Keep these instructions.**
- **Heed all warnings.**
- **Follow all instructions.**
- **Retain all documents for subsequent use or for the next owner.**
- **The manufacturer is not liable if you disregard the instructions and warnings in the operating and installation instructions.**
- **Know these safety symbols.**

 This is the attention symbol, pertaining to safety, which alerts users to potential risks to themselves and others.

All safety warnings are preceded by the attention symbol and the following terms:

 **Warning:** indicates a potentially hazardous situation which, if not avoided, could result in death or serious injury.

 **Caution:** indicates a potentially hazardous situation which, if not avoided, may result in minor or moderate injury.

### Child safety

- Keep children away from packaging and its parts. Danger of suffocation from folding cartons and cling wrap!
- This appliance is not intended for use by persons (including children) with reduced physical, sensory or mental capabilities, or lack of experience and knowledge, unless they have been given supervision or instruction concerning use of the appliance by a person responsible for their safety.

- Do not allow children to play with the appliance!
- Destroy or recycle the carton, plastic bags, and any exterior wrapping material immediately after the refrigerator is unpacked. Children should never use these items to play. Cartons covered with rugs, bedspreads, plastic sheets or stretch wrap may become airtight chambers, and can quickly cause suffocation.

### General Safety

- This appliance is intended to be used in household and similar applications such as:
  - Farm houses; staff kitchen areas in shops, offices and other working environments;
  - By clients in hotels, motels, bed and breakfast and other residential type environments;
- If the power cord is damaged, it must be replaced by the manufacturer, its Authorised Service Centre or similarly qualified persons in order to avoid a hazard.
- Only original parts supplied by the manufacturer should be used. Only original parts satisfy safety requirements.
- Do not use electrical appliances inside the appliance (e.g. heater, electric ice maker, etc.). Risk of explosion!
- Do not use water spray and steam to clean the appliance. The steam may penetrate electrical parts and cause a short-circuit. Risk of electric shock!

- Do not use pointed and sharp-edged implements to remove frost or layers of ice. You could damage sensitive internal components, including the refrigerant tubes. Leaking refrigerant may ignite or cause eye injuries.
- Do not use other means to accelerate the defrosting process other than those recommended by the manufacturer.
- Do not damage the refrigerant circuit.
- Do not store products which contain flammable propellants (e.g. spray cans) or explosive substances in the appliance. Risk of explosion!
- Only store high-proof alcohol tightly closed and standing up.
- Keep ventilation openings, in the appliance enclosure or in the built-in structure, clear of obstruction.
- Never cover or block the ventilation openings for the appliance.
- Switch the appliance off prior to cleaning.
- Clean the appliance with a moist soft cloth. Only use neutral detergents. Do not use abrasive products, abrasive cleaning pads, solvents or metal objects.
- Keep plastic parts and the refrigerator seal free of oil and grease. Otherwise, parts and the refrigerator seal will become porous.
- Do not stand on or lean heavily against the base of the appliance, door, shelves etc.

### Transportation

The appliance is heavy and must be handled with caution during transportation and installation. Because of the weight and dimensions of the appliance, at least two persons are necessary to move the appliance into position securely and avoid injuries to people or damage to the appliance.

### Installation

**Warning!** Only a qualified person can install this appliance.

- Remove all the packaging and the transit bolts.
- Do not install or use a damaged appliance.
- Follow the installation instruction supplied with the appliance.
- Always take care when moving the appliance as it is heavy. Always use safety gloves and enclosed footwear.

- Make sure the air can circulate around the appliance.
- Do not tilt the refrigerator for more than 45° form upright during moving it.
- At first installation or after reversing the door wait at least 4 hours before connecting the appliance to the power supply. This is to allow the oil to flow back in the compressor.
- Before carrying out any operations on the appliance (e.g. reversing the door), remove the plug from the power socket.
- Do not install the appliance close to radiators or cookers, oven or hobs.
- The rear of the appliance must stand against the wall.
- Do not install the appliance where there is direct sunlight.
- Do not install this appliance in areas that are too humid or too colds, such as the construction appendices, garages or wine cellars.
- When you move the appliance, lift it by the front edge to avoid scratching the floor.

### Electrical connection

**Warning!** Risk of fire and electrical shock.

**Warning!** When positioning the appliance, ensure the power cord is not trapped or damaged.

**Warning!** Do not use multi-plug adapters and extension cords.

**Warning!** Do not, under any circumstances, cut, remove, or bypass the grounding prong.

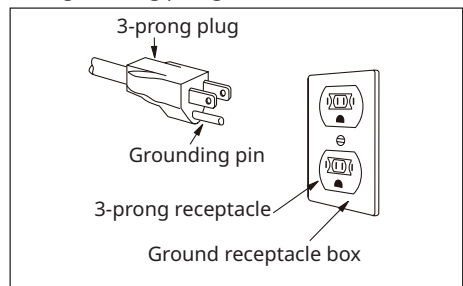

- The appliance must be earthed. The appliance must be plugged into its own dedicated 115 Volt, 60 Hz., 15 Amp, AC only electrical outlet. The power cord of the appliance is equipped with a 3-prong grounding plug for your protection against electrical shock hazards. It must be plugged directly into a properly grounded 3-prong receptacle. The receptacle must be installed in accordance with local codes and ordinances. Consult a qualified electrician. Avoid connecting refrigerator to a Ground Fault Interrupter (GFI) circuit.
- If there is a 2-prong standard wall socket, it is the responsibility of the customer to have this socket replaced with a correctly grounded 3-prong wall socket.
- Never unplug the appliance by pulling on the power cord. Always grip the plug firmly, and pull straight out from the receptacle to prevent damaging the power cord.
- Performance may be affected if the voltage varies by 10% or more. Operating the appliance with insufficient power can damage the compressor. Such damage is not covered under your warranty.
- Do not plug the appliance into an electrical outlet controlled by a wall switch or pull cord to prevent the appliance from being turned off accidentally.
- Make sure that the parameters on the rating plate are compatible with the electrical ratings of the mains power supply.
- Always use a correctly installed shockproof socket.
- Make sure not to cause damage to the electrical components (e.g. mains plug, power cord, compressor). Contact the Authorised Service Centre or an electrician to change the electrical components.
- The power cord must stay below the level of the mains plug.
- Connect the mains plug to the mains socket only at the end of the installation. Make sure that there is access to the mains plug after the installation.

### Use

-  **Warning!** Risk of injury, burns, electrical shock or fire.



The appliance contains flammable gas, isobutane (R600a), a natural gas with a high level of environmental compatibility. Be careful not to cause damage to the refrigerant circuit containing isobutane.

- The surface of the compressor becomes hot: The surface of the compressor may become hot under normal operation. Do not touch it with hands.
- Do not change the specification of this appliance.
- Do not put electrical appliances (e.g. ice cream makers) in the appliance unless they are stated applicable by the manufacturer.
- If damage occurs to the refrigerant circuit, make sure that there are no flames and sources of ignition in the room. Ventilate the room.
- Do not let hot items to touch the plastic parts of the appliance.
- Do not put soft drinks in the freezer compartment. This will create pressure on the drink container.
- Do not store flammable gas and liquid in the appliance.
- Do not put flammable products or items that are wet with flammable products in, near or on the appliance.
- Do not touch the compressor or the condenser. They are hot.
- Do not remove or touch items from the freezer compartment if your hands are wet or damp.
- Do not freeze again food that has been thawed.
- Follow the storage instructions on the packaging of frozen food.

### Internal lighting

-  **Warning!** Risk of electric shock.

- The lamp is only for interior lighting of the appliance. Do not use it for house lighting.

### Care and cleaning

-  **Warning!** Risk of injury or damage to the appliance.

- Before maintenance, deactivate the appliance and disconnect the mains plug from the mains socket.

- This appliance contains hydrocarbons in the cooling unit. Only a qualified person can do the maintenance and the recharging of the unit.
- Regularly examine the drain of the appliance and if necessary, clean it. If the drain is blocked, defrosted water collects in the bottom of the appliance.

### Service

- To repair the appliance contact the Authorised Service Centre listed at the end of this manual.
- Use original spare parts only.
- Please note that self-repair or non-professional repair can have safety consequences and might void the guarantee.

### Proper disposal of your appliance

 **Warning!** Risk of child entrapment.

Child entrapment and suffocation are not problems of the past. Junked or abandoned appliances are still dangerous – even if they will sit for “just a few days”. If you are getting rid of your old, please follow the instructions below to help prevent accidents.

- Disconnect the appliance from the mains supply.
- Cut off the power cord and discard it.
- Remove the door to prevent children and pets to be closed inside of the appliance.
- The refrigerant circuit and the insulation materials of this appliance are ozone-friendly.

- The insulation foam contains flammable gas. Contact your municipal authority for information on how to discard the appliance correctly.
- Do not cause damage to the part of the cooling unit that is near the heat exchanger.
- We strongly encourage responsible appliance recycling/disposal methods. Check with your utility company or visit [www.energystar.gov/recycle](http://www.energystar.gov/recycle) for more information on recycling your old unit.

### CFC/HCFC Disposal

Your old refrigerator may have a cooling system that used CFCs or HCFCs (chlorofluorocarbons or hydrochlorofluorocarbons). CFCs and HCFCs are believed to harm stratospheric ozone if released to the atmosphere. Other refrigerants may also cause harm to the environment if released to the atmosphere.

If you are throwing away your old refrigerator, make sure the refrigerant is removed for proper disposal by a qualified technician. If you intentionally release refrigerant, you may be subject to fines and imprisonment under provisions of environmental legislation.

### State of California Proposition 65 Warnings

 **Warning!** This product can expose you to chemicals including vinyl chloride, which is known to the State of California to cause cancer and birth defects or other reproductive harm. For more information go to [www.P65Warnings.ca.gov](http://www.P65Warnings.ca.gov).

## Installation

 **Warning!** Refer to Safety chapters.

### Positioning

- Follow the separate Assembly Instructions to install this appliance.
- This appliance should be installed in a dry, well ventilated indoor.
- Do not install this appliance:
  - Outdoors;
  - In an environment with dripping water;
  - In rooms where there is a risk of frost.

### Location

- To ensure best performance, install the appliance well away from sources of heat such as radiators, boilers, direct sunlight etc. Make sure that air can circulate freely around the back of the cabinet.
- Leave a space of at least 3.94" between the appliance and the wall, and at least 11.81" between the top of the appliance and the ceiling.
- Leave enough space to access and open the door easily (W x D ≥ 50.20" x 53.15").

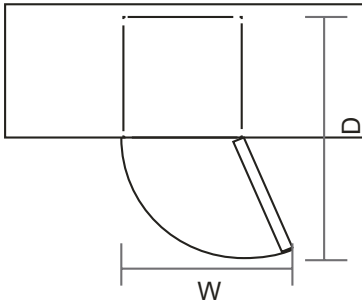

**Levelling feet**

If the appliance tilts in some way, adjust the height of the left/right foot of the appliance to be in a horizontal level. Refer to the separate Assembly Instructions for detailed installation.

1. Disconnect the mains plug of the appliance from the power socket.
2. Turn the foot clockwise to raise the appliance; turn the foot counter clockwise to lower the appliance.

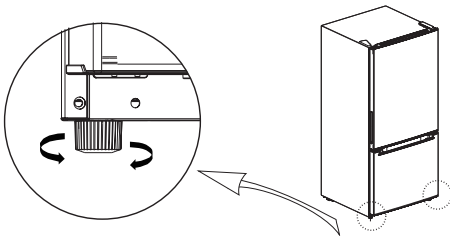

**Reversing doors (optional)**

Based on the location of the appliance, you may need to reverse the doors to allow for easy access to the appliance contents. A suitable screwdriver and/or wrench is needed for door re-installation.

Refer to the separate Assembly Instructions for detailed installation.

**Installing distance holder**

**⚠ Warning!** Serious or fatal crushing injuries can occur from appliance tip-over. ALWAYS secure this appliance to the wall using tip-over restraints.

Using the supplied distance holder to fix the appliance to the wall for the following advantages. You must follow the separate Assembly Instructions to correctly install this distance holder/anti-tip bracket.

- Allow enough space for air circulation between the appliance and the walls.
- Secure the appliance to the wall for tip-over prevention.

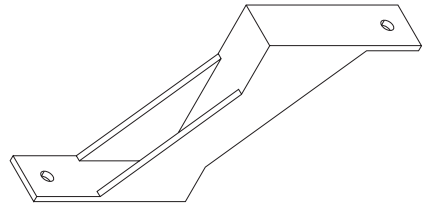

**Electrical connection**

**⚠ Caution!** Any electrical work required to install this appliance should be carried out by a qualified electrician or competent person.

**⚠ Warning!** This appliance must be earthed. Failure to follow these instructions can result in death, fire or electrical shock.

The manufacturer declines any liability should these safety measures not be observed.

**First use**

**Cleaning the interior**

Before using the appliance for the first time, wash the interior and all internal accessories with lukewarm water and same neutral soap so as to remove the typical smell of a brand new product, then dry thoroughly.

**Important!** Do not use detergents or abrasive powders, as these will damage the finish.

## Product description

### Product overview

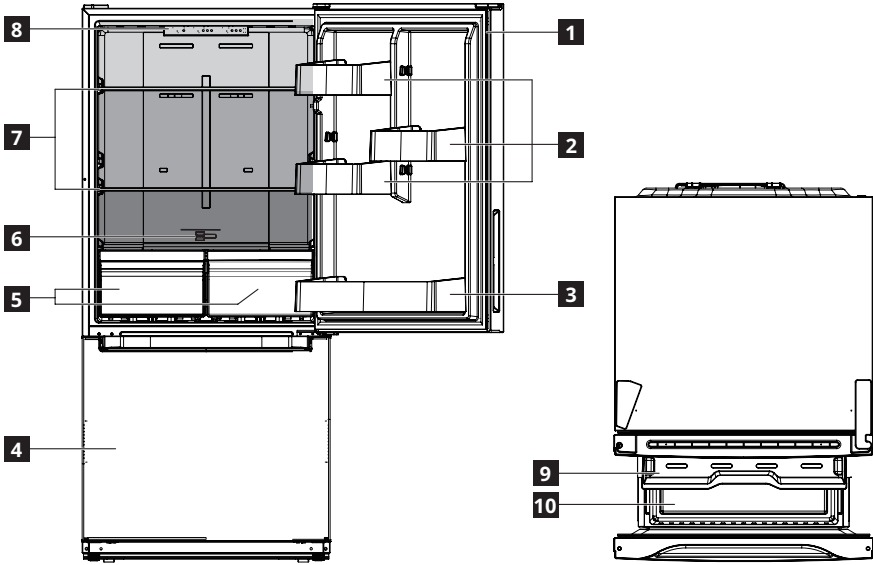

- 1** Door gasket
- 2** Door balconies
- 3** Bottle balcony
- 4** Door for freezer drawers
- 5** Vegetable drawers
- 6** Freezing-humidity control slider
- 7** Glass shelves

- 8** LED lamp and temperature control panel
- 9** Upper freezer drawer
- 10** Lower freezer drawer
- Least cold zone
- Intermediate temperature zone
- Coldest zone

# Operation

## Control panel

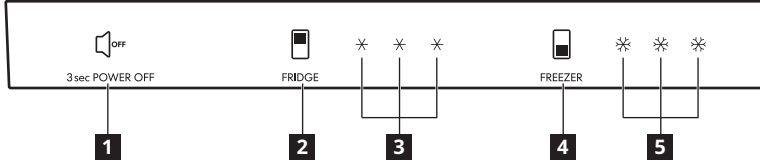

- 1** Power on/off button; alarm off button
- 2** Refrigerator temperature button
- 3** Refrigerator temperature indicators

- 4** Freezer temperature button
- 5** Freezer temperature indicators

### Switching on

**⚠ Warning!** Refer to "Electrical connection" section of the Safety chapter.

- Connect the mains plug to the power socket. The display on the control panel turns on. The temperature indicators show the set default temperatures for the refrigerator and the freezer compartments respectively.
- To change temperature, refer to the section for temperature regulation.

When operating the appliance for the first time, set the appliance at a colder temperature and run it without loading any food until it auto stops at the set temperature. Usually it takes 2 or 3 hours, then set a desired temperature and put food in the appliance.

### Switching off

- To switch the appliance off, press and hold the **1** On/Off button for 3 seconds. The display turns off.
- To switch the appliance on, press and hold the **1** On/Off button again for 3 seconds

To disconnect the appliance from the power supply, disconnect the mains plug from the power socket.

### Temperature regulation for refrigerator compartment

- Press the **2** Refrigerator temperature button to toggle the **3** refrigerator temperature indicators on or off to set different temperatures.

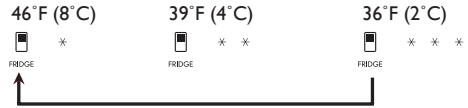

- One (\*) on indicates 46°F (8°C) is set.
- Two (\*\*) on indicate 39°F (4°C) is set.
- Three (\*\*\*) on indicate 36°F (2°C) is set.

### Temperature regulation for freezer compartment

- Press the **4** Freezer temperature button to toggle the **5** freezer temperature indicators on or off to set different temperatures.

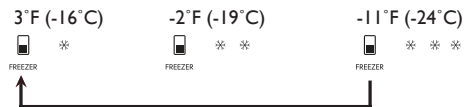

- One (\*) on indicates 3°F (-16°C) is set.
- Two (\*\*) on indicate -2°F (-19°C) is set.
- Three (\*\*\*) on indicate -11°F (-24°C) is set.

Adjust the temperature setting by keeping in mind that the temperature inside the appliance depends on:

- room temperature
- how often the door is opened
- the quantity of food stored
- the location of the appliance

**Important!** If the ambient temperature is high or the appliance is fully loaded, and the appliance is set to the lowest temperatures, it may run continuously causing frost to form on the rear wall. In this case a higher temperature must be set to allow automatic defrosting and therefore reduced energy consumption.

**Deactivate/activate freezing function**

The freezing-humidity control is available on the rear wall of the refrigerator compartment. You can deactivate or activate freezing function in the freezer compartment.

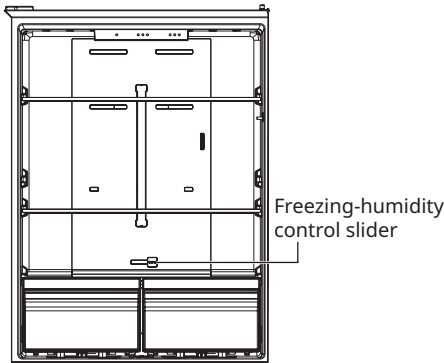

- To deactivate the freezing function, adjust the freezing-humidity control slider to the right end.
- To activate the freezing function, adjust the freezing-humidity control slider to the left end.

**i** When the freezing function is deactivated, you can use the freezer compartment for food refrigeration.

**Humidity adjustment**

You can use the freezing-humidity control slider to adjust humidity inside the refrigerator compartment.

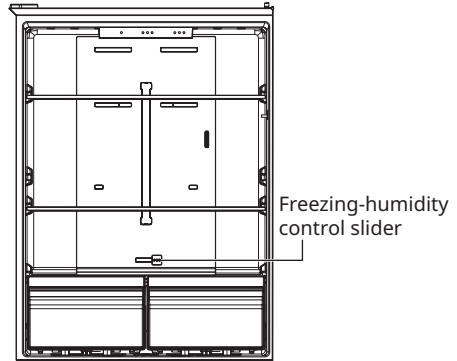

**Door open alarm**

If the door of the appliance is left open for two minutes, the buzzer will sound continuously until the door is closed. To switch the buzzer off, close the door or press the **1** Alarm off button.

**Connect to an ice maker**

- The appliance is equipped with an ice maker connector through which you can connect an ice maker (not included).
- To purchase an ice maker, contact the Authorised Service Centre listed at the end of this manual.

## Daily use

### Freezing calendar

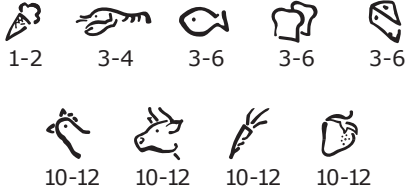

- The symbols show different types of frozen goods.
- The numbers indicate storage times in months for the appropriate types of frozen goods. Whether the upper or lower value of the indicated storage time is valid depends on the quality of the foods and treating before freezing.

### Freezing fresh food

- **i** To freeze food in the freezer compartment, make sure the freezing function is activated. Refer to "Deactivate/activate freezing function" section.
- The freezer compartment is suitable for freezing fresh food and storing frozen and deep-frozen food for a long time.
- The freezing process lasts 24 hours: during this period do not add other food to be frozen.

### Storage of frozen food

- When first starting-up or after a period out of use, before putting the products in the compartment let the appliance run at least 2 hours on the colder setting.
- Successful freezing depends on the correct packaging. When you close and seal the package you must not allow air or moisture in or out. If you do, you could have food odour and taste transfer throughout the refrigerator, and also dry out frozen food.
- **Note:** Never put bottled food or drinks in the freezer compartment.
- For best performance, leave enough space in the freezer compartment for air to circulate around the packages. Also let enough room at the front so the door can close tightly.

**⚠ Warning!** In the event of accidental defrosting, for example due to a power failure, the defrosted food must be consumed quickly or cooked immediately, cooled and then re-frozen.

### Thawing

Deep-frozen or frozen food, prior to being used, can be thawed in the refrigerator compartment or at room temperature, depending on the time available for this operation.

Small pieces may even be cooked still frozen, directly from the freezer: in this case, cooking will take longer.

### Storage of food in the refrigerator compartment

- Cover or wrap the food, particularly if it has a strong flavour.
- Position the food so that air can circulate freely around it.
- For best performance, leave enough space in the refrigerator compartment for air to circulate around the packages. Also let enough room at the front so the door can close tightly.

### Positioning the door balconies

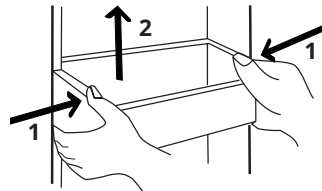

Picture for reference only

- To permit storage of food packages of various sizes, the door balconies can be placed at different heights.
- To remove the door balcony, compress on both sides of the door balcony then pull it upward to remove.

**Movable shelves**

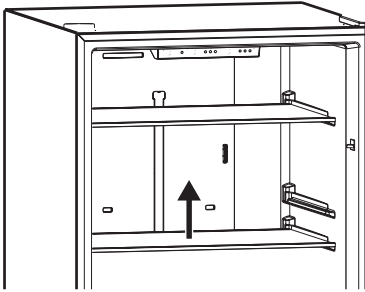

- The walls of the refrigerator are equipped with a series of runners so that the safety glass shelves can be positioned as desired.
- To remove a glass shelf, lift it up then pull it out.

**⚠ Caution!** Do not move the glass shelf above the vegetable drawer to ensure correct air circulation.

**Vegetable drawer**

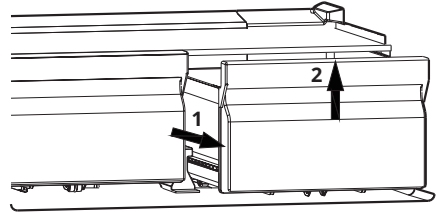

- The drawers are suitable for storing fruit and vegetables.
- To remove a drawer, pull it towards yourself until reaching the end point then tilt its front upwards to remove.
- To clean the grooves in which the drawer rollers sit, remove the roller (after removing the drawer) in the arrow direction as shown in the figure below. Then the groove is accessible for cleaning.

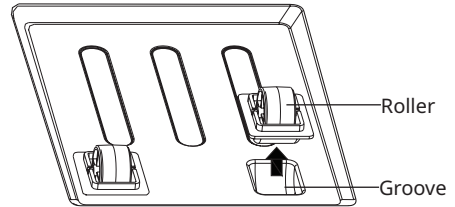

**Hints and tips**

**Normal operating sounds**

The following sounds are normal during operation:

- A faint gurgling and bubbling sound from coils sound when refrigerant is pumped.
- A whirring and pulsating sound from the compressor when refrigerant is pumped.
- A sudden cracking noise from inside appliance caused by thermic dilatation (a natural and not dangerous physical phenomenon).

**Hints for energy saving**

- Do not open the door frequently or leave it open longer than absolutely necessary.
- If the ambient temperature is high and very low internal temperature is set and the appliance is fully loaded, the compressor may run continuously, causing frost or ice

on the evaporator. If this happens, set the internal temperature toward warmer one to allow automatic defrosting and so a saving in electricity consumption.

**Hints for fresh food refrigeration**

- Do not store warm food or evaporating liquids in the refrigerator.
- Cover or wrap the food, particularly if it has a strong flavour.
- Position food so that air can circulate freely around it.

**Hints for refrigeration**

Useful hints:

- Meat (all types): wrap in a suitable packaging and place it on the glass shelf above the vegetable drawer. Store meat for at most 1-2 days.

- Cooked foods, cold dishes: cover and place on any shelf.
- Fruit and vegetables: clean thoroughly and place in a special drawer. Bananas, potatoes, onions and garlic must not be kept in the refrigerator if not packed.
- Butter and cheese: place in a special airtight container or wrap in an aluminium foil or a polythene bag to exclude as much air as possible.
- Bottles: close with a cap and place on the door bottle shelf, or (if available) on the bottle rack.
- Freeze only top quality, fresh and thoroughly cleaned, foodstuffs.
- Prepare food in small portions to enable it to be rapidly and completely frozen and to make it possible subsequently to thaw only the quantity required.
- Wrap up the food in aluminium foil or polythene and make sure that the packages are airtight.
- Do not allow fresh, unfrozen food to touch food which is already frozen, thus avoiding a rise in temperature of the latter.
- Lean foods store better and longer than fatty ones; salt reduces the storage life of food.
- Water ices, if consumed immediately after removal from the freezer compartment, can possibly cause the skin to be freeze burnt.
- It is advisable to show the freezing in date on each individual pack to enable you to keep tab of the storage time.

### Cautions for Use

- The more food stuff put in or the more and the longer for once the door is opened, the more it needs electric consumption, which even leads malfunction.
- Re-plug in the power plug at the interval of over ten minutes.
- Do not store bottled drink in the freezer, so as to prevent from being broken and damaging the refrigerator.
- Open the door as less as possible during power-cut.
- When defrosting, never use any sharp or metallic objects to remove the frost on the surface of the evaporator as it will damage the evaporator.
- Do not touch foods and containers in the freezing compartment with your wet hands so as to prevent from being frostbitten.

### Hints for freezing

To help you make the most of the freezing process, here are some important hints:

- The freezing process takes 24 hours. No further food to be frozen should be added during this period.

### Hints for storage of frozen food

To obtain the best performance from this appliance, you should:

- Make sure that the commercially frozen foodstuffs were adequately stored by the retailer.
- Make sure that frozen foodstuffs are transferred from the food store to the freezer in the shortest possible time.
- Do not open the door frequently or leave it open longer than absolutely necessary.
- Once defrosted, food deteriorates rapidly and cannot be refrozen;
- Do not exceed the storage period indicated by the food manufacturer.

## Care and cleaning

 **Warning!** Refer to Safety chapters.

### General warnings

 **Caution!** Unplug the appliance before carrying out any maintenance operation.

 This appliance contains hydrocarbons in its cooling unit; maintenance and recharging must therefore only be carried out by authorized technicians.

 The accessories and parts of the appliance are not suitable for washing in a dishwasher.

### Cleaning the interior

Before using the appliance for the first time, the interior and all internal accessories should be washed with lukewarm water and some neutral soap to remove the typical smell of a brand-new product, then dried thoroughly.

- ⚠ Caution!** Do not use detergents or abrasive powders, as these will damage the finish.

### Initial power on

- ⚠ Caution!** Before inserting the power plug in to the outlet and switching on the cabinet for the first time, leave the appliance standing upright for at least 4 hours. This will assure a sufficient amount of time for the oil to return to the compressor. Otherwise the compressor or electronic components may sustain damage.

### Periodic cleaning

- ⚠ Caution!** Do not pull, move or damage any pipes and/or cables inside the cabinet.
- ⚠ Caution!** Do not damage the cooling system.
- ⚠ Caution!** When moving the cabinet, lift it by the front edge to avoid scratching the floor.

The equipment has to be cleaned regularly:

1. Clean the inside and accessories with lukewarm water and some neutral soap.
2. Regularly check the door seals and wipe clean to ensure they are clean and free from debris.
3. Rinse and dry thoroughly.
4. If accessible, clean the condenser and the compressor at the back of the appliance with a brush. This operation will improve the performance of the appliance and save electricity consumption.

### Periods of non-operation

When the appliance is not in use for long periods, take the following precautions:

1. Disconnect the appliance from electricity supply.
2. Remove all food.
3. Defrost (if necessary) and clean the appliance and all accessories.

4. Clean the appliance and all accessories.
5. Leave the door/doors open to prevent unpleasant smells.

- ⚠ Caution!** If you want to keep the appliance switched on, ask somebody to check it once in a while to prevent the food inside from spoiling in case of a power failure.

### Defrosting refrigerator compartment

Frost is automatically eliminated from the evaporator of the refrigerator compartment every time the motor compressor stops, during normal use. The defrost water drains out through a trough into a special container at the back of the appliance, over the motor compressor, where it evaporates.

It is important to periodically clean the defrost water drain hole at the back of the refrigerator compartment to prevent the water overflowing and dripping onto the food inside.

For this purpose use the tube cleaner provided in the accessory bag.

### Defrosting freezer compartment

The freezer compartment has automatic defrosting function.

Due to seasonal changes, a thick layer of frost may form. To defrost manually, observe the followings.

- Disconnect the appliance from the power supply, and leave open the freezer door.
- Remove all foods, ice cube tray and shelf or transfer to refrigerator compartment.
- Clean and wipe out the melted frost with a cloth.
- After defrosting, connect the appliance to the power supply.

- ⚠ Caution!** To avoid damaging the freezer compartment wall, do not use any sharp objects to remove the frost or separate the frozen food.

## Troubleshooting

 **Warning!** Refer to Safety chapters.

**What to do if...**

Problem	Possible Cause	Solution
The appliance does not operate.	The appliance is switched off.	Switch on the appliance.
	The mains plug is not connected to the mains socket correctly.	Connect the mains plug to the mains socket correctly. Refer to "Electrical connection" section of the safety chapter.
	There is no voltage in the mains socket.	Connect a different electrical appliance to the mains socket. Contact a qualified electrician.
The appliance is noisy.	The appliance is not placed stably.	Level the feet of the appliance to stabilize it. Refer to "Levelling feet", or the separate Assembly Instructions.
The lamp does not work.	The lamp is defective.	Refer to "Replacing the lamp".
The freezer compartment cannot freeze food.	Freezing function is deactivated.	Activate freezing function. Refer to "Deactivate/activate freezing function".
The compressor operates continually.	Temperature is set incorrectly.	Refer to "Operation" chapter.
	Many food products were inserted at the same time.	Wait some hours and then check the temperature again.
	The room temperature is too high.	Refer to climate class chart on the rating plate.
	Food products placed in the appliance were too warm.	Allow food products to cool to room temperature before storing.
	The door is not closed correctly.	Refer to "Closing the door".
The temperature in the appliance is too low/too high.	The temperature is not set correctly.	Set a higher/lower temperature.
	The door is not closed correctly.	Refer to "Closing the door".
	The food products temperature is too high.	Let the food products temperature decrease to room temperature before storage.
	Many food products are inserted at the same time.	Insert less food products at the same time.
	The thickness of the frost is greater than 0.16"-0.20".	Defrost the appliance.
	The door has been opened often.	Open the door only if necessary.
	There is no cold air circulation in the appliance.	Make sure that there is cold air circulation in the appliance.

Problem	Possible Cause	Solution
There is too much condensed water on the rear wall of the refrigerator.	Door was opened too frequently.	Open the door only when necessary.
	Door was not closed completely.	Make sure the door is closed completely.
	Stored food was not wrapped.	Wrap food in suitable packaging before storing it in the appliance.
Water flows inside the refrigerator.	The drain hole at the back of the appliance is clogged.	Clean the drain hole with a piece of wire.
	Food products prevent water from flowing into the water collector.	Make sure that food products do not touch the rear plate.
Water flows on the floor.	The door is not closed well.	Refer to "Closing the door", or refer to the troubleshooting item below ("The door does not close completely").
	The appliance tilts forward.	Tilt the appliance slightly backward (a quarter-inch lower in the back). Refer to the separate Assembly Instructions for appliance level adjustment.
	The drip pan cracks.	Contact Authorised Service Centre listed at the end of this manual.
	The defrost water drain is clogged.	Clean the drain hole with a piece of wire.
The door does not close completely.	The shelves are out of position.	Make sure the shelves are in correct position. Refer to "Movable shelves".
	The door gaskets are dirty.	Clean the door gaskets. Refer to "Care and cleaning".
	The appliance is not level.	Make sure the appliances is installed in level. Refer to "Levelling feet", or the separate Assembly Instructions.

**Malfunction alarm**

If the appliance malfunctions, the LED indicators on the control panel will flash to indicate a fault and the buzzer will sound. To switch the buzzer off, press the **1** Alarm off button on the control panel.

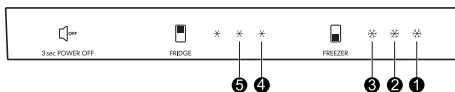

- **1** and **2** flash: Temperature sensor failure of the refrigerator chamber
- **1** and **5** flash: Temperature sensor failure of the freezer chamber
- **1** and **3** flash: Defrosting sensor failure of the freezer chamber

- **2** and **4** flash: Communication failure
- **1** and **4** flash: Failure of ambient temperature sensor

**i** If your appliance still is not working properly after making the above checks, contact the Authorised Service Centre. You can find the list at the end of this manual.

**Closing the door**

1. Clean the door gaskets.
2. If necessary, adjust the door. Refer to the separate Assembly Instructions.
3. If necessary, replace the defective door gaskets. Contact the After Sales Service.

**Replacing the lamp**

The appliance is equipped with a lamp for interior lighting.

Only service is allowed to replace the lighting device. Contact your Authorised Service Centre. For quick solution, always refer to the full list of Authorised Service Centre located at the end of this manual and call your relative phone number.

**Technical information**

<b>Product category</b>	
Product type	Refrigerator
Installation type	Freestanding
<b>Product dimensions</b>	
Height	66.61"
Width	29.53"
Depth	30.91"
<b>Net volume</b>	
Fridge	13.07 cu.ft.
Freezer	5.62 cu.ft.
<b>Defrost system</b>	
Fridge	auto
Freezer	auto
Energy consumption	466 kWh/y
Noise level	43 dB
Energy class	E-star
Voltage	115 V
Frequency	60 Hz

**i** The article number and the serial number are situated in the rating plate on the internal left side of the appliance.

Article Number  
(8-digit code)

Serial Number (start  
with SN, 22-digit code)

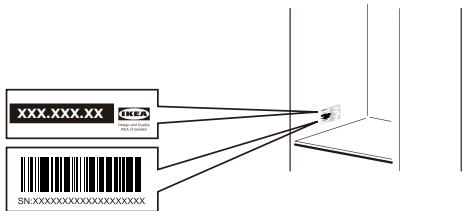

Picture for reference only

## Environmental concerns

Recycle materials with the symbol . Put the packaging in relevant containers to recycle it. Help protect the environment and human health by recycling waste of electrical and electronic

appliances. Do not dispose of this product with the household waste. Return the product to your local recycling facility or contact your municipal office.

## IKEA limited guarantee

### How long is the IKEA guarantee valid?

This guarantee is valid for five (5) years from the original date of purchase of Your appliance at IKEA, unless the appliance is named LAGAN or TILLREDA in which case two (2) years of guarantee apply. The original sales receipt is required as proof of purchase. If service work is carried out under guarantee, this will not extend the guarantee period for the appliance.

### Who will execute the service?

IKEA "Service Provider" will provide the service through its own service operations or authorized service partner network.

### What does this guarantee cover?

The guarantee covers faults of the appliance which have been caused by faulty construction or material faults from the date of purchase from IKEA. This guarantee applies to domestic use only. Some exceptions not guaranteed are specified under the headline "What is not covered under this guarantee?" Within the guarantee period, the costs to remedy the fault (e.g., repairs, parts, labour and travel) will be covered, provided that the appliance is accessible for repair without special expenditure. On these conditions the local regulations are applicable. Replaced parts become the property of IKEA.

### What will IKEA do to correct the problem?

IKEA appointed Service Provider will examine the product and decide, at its sole discretion, if it is covered under this guarantee. If considered covered, IKEA Service Provider or its authorized service partner through its own service operations, will then, at its sole discretion, either repair the defective product or replace it with the same or a comparable product.

### What is not covered under this guarantee?

- Normal wear and tear.
- Deliberate or negligent damage, damage caused by failure to observe operating instructions, incorrect installation or by connection to the wrong voltage, damage caused by chemical or electro-chemical reaction, rust, corrosion or water damage including but not limited to damage caused by excessive lime in the water supply, damage caused by abnormal environmental conditions.
- Consumable parts including batteries and lamps.
- Non-functional and decorative parts which do not affect normal use of the appliance, including any scratches and possible colour differences.
- Accidental damage caused by foreign objects or substances and cleaning or unblocking of filters, drainage systems or soap drawers.
- Damage to the following parts: ceramic glass, accessories, crockery and cutlery baskets, feed and drainage pipes, seals, lamps and lamp covers, screens, knobs, casings and parts of casings. Unless such damages can be proved to have been caused by production faults.
- Cases where no fault could be found during a technician's visit.
- Repairs not carried out by our appointed service providers and/or an authorized service contractual partner or where non-original parts have been used.
- Repairs caused by installation which is faulty or not according to specification.
- The use of the appliance in a non-domestic environment i.e. professional use.
- Transportation damages. If a customer transports the product to his home or another address, IKEA is not liable for any damage that may occur during transport.

However, if IKEA delivers the product to the customer's delivery address, then damage to the product that occurs during this delivery will be covered by IKEA.

- Cost for carrying out the initial installation of the IKEA appliance. However, if an IKEA appointed Service Provider or its authorized service partner repairs or replaces the appliance under the terms of this guarantee, the appointed Service Provider or its authorized service partner will reinstall the repaired appliance or install the replacement, if necessary.

### How country law applies

The IKEA guarantee gives you specific legal rights, and you may also have other rights which vary from state to state or jurisdiction to jurisdiction. However these conditions do not limit in any way consumer rights described in the local legislation.

### Area of validity

For appliances which are purchased in United States or Canada, or moved to one of the mentioned countries, the services will be provided in the framework of the guarantee conditions normal in the specified country.

An obligation to carry out services in the framework of the guarantee exists only if the appliance complies and is installed in accordance with:

- the technical specifications of the country in which the guarantee claim is made;
- the Assembly Instructions and User Manual Safety Information.

### The dedicated AFTER SALES for IKEA appliances

Please don't hesitate to contact IKEA appointed After Sales Service Provider to:

- make a service request under this guarantee;
- ask for clarifications on installation of the IKEA appliance in the dedicated IKEA kitchen furniture;
- ask for clarification on functions of IKEA appliances.



Phone number:  
(833) 427 - 4532

Opening Hours:  
Mon. – Fri.

8:00 am – 6:00 pm EST  
Sat.

9:00 am – 4:00 pm EST

To ensure that we provide you with the best assistance, please read carefully the Assembly Instructions and/or the User Manual before contacting us.

### How to reach us if you need our service

In order to provide you a quicker service, we recommend to use the specific phone numbers listed on this manual. Always refer to the numbers listed in the booklet of the specific appliance you need an assistance for.

Please also always refer to the IKEA article number (8 digit code) placed on the rating plate of your appliance.

### SAVE THE SALES RECEIPT!

It is your proof of purchase and required for the guarantee to apply. The sales receipt also reports the IKEA name and article number (8 digit code) for each of the appliances you have purchased.

### Do you need extra help?



For any additional questions not related to After Sales of your appliances, please contact our nearest IKEA store call centre. We recommend you read the appliance documentation carefully before contacting us.

## Sommaire

RENSEIGNEMENTS DE SÉCURITÉ IMPORTANTS	23	Entretien et nettoyage	36
Installation	27	Dépannage	37
Première utilisation	28	Données techniques	40
Description du produit	29	Préoccupations environnementales	41
Fonctionnement	30	Garantie limitée IKEA	41
Utilisation quotidienne	32		
Trucs et astuces	34		

Sujet à modifications sans préavis.

## RENSEIGNEMENTS DE SÉCURITÉ IMPORTANTS

- **Lisez ces instructions.**
  - **Conservez ces instructions.**
  - **Tenez compte de tous les avertissements.**
  - **Suivez toutes les instructions.**
  - **Conservez tous les documents pour usage ultérieur ou pour le prochain propriétaire.**
  - **Le fabricant n'est pas responsable si vous ne respectez pas les instructions et avertissements de fonctionnement et d'installation.**
  - **Sachez reconnaître ces symboles de sécurité.**
-  Ceci est le symbole de mise en garde, relatif à la sécurité, qui avertit les utilisateurs des risques potentiels pour eux-mêmes et pour les autres.  
Tous les avertissements de sécurité sont précédés du symbole de mise en garde et des mots suivants :
-  **Avertissement** : indique une situation potentiellement dangereuse qui, si elle n'est pas évitée, pourrait entraîner la mort ou des blessures graves.
-  **Attention** : indique une situation potentiellement dangereuse qui, si elle n'est pas évitée, pourrait entraîner des blessures mineures ou modérées.
- Sécurité des enfants**
- Tenez les enfants à l'écart de l'emballage et des pièces. Risque d'étouffement dû aux cartons pliants et à la pellicule plastique !
  - Cet appareil n'est pas destiné à être utilisé par des personnes (y compris des enfants) ayant des capacités physiques, sensorielles ou mentales réduites, ou un manque d'expérience et de connaissances, sauf si elles ont reçu une supervision ou des instructions concernant l'utilisation de l'appareil par une personne responsable de leur sécurité.
  - Ne laissez pas les enfants jouer avec l'appareil !
  - Détruisez ou recyclez le carton, les sacs en plastique et tout matériau d'emballage extérieur immédiatement après le déballage du réfrigérateur. Les enfants ne devraient jamais utiliser ces articles pour jouer. Les cartons recouverts de tapis, de couvre-lits, de draps en plastique ou de film étirable peuvent devenir des chambres hermétiques et peuvent rapidement provoquer la suffocation.
- Consignes de sécurité générales**
- Cet appareil est destiné à servir en contexte domestique comme :
    - dans une maison de campagne ; dans les salles du personnel des magasins, les bureaux et autres milieux de travail ;
    - Par des clients à l'hôtel, au motel, dans des chambres d'hôtes et autres milieux de type résidentiel ;
  - Si le cordon d'alimentation est endommagé, il doit être remplacé par le fabricant, un de ses centres de service autorisés ou une personnes qualifiée en la matière afin d'éviter tout danger.

- Seules les pièces d'origine fournies par le fabricant doivent être utilisées. Seules les pièces d'origine satisfont aux exigences de sécurité.
- N'utilisez pas d'appareils électriques à l'intérieur de l'appareil (par ex., chauffage, machine à glaçons électrique, etc.) Risque d'explosion !
- N'utilisez pas d'eau pulvérisée ni de vapeur pour nettoyer l'appareil. La vapeur peut pénétrer les pièces électriques et provoquer un court-circuit. Risque de choc électrique !
- N'utilisez pas d'instruments pointus et à bord coupant pour retirer le givre ou les couches de glace. Vous pourriez endommager les composants internes sensibles, y compris les tubes de réfrigérant. Une fuite de réfrigérant peut s'enflammer ou provoquer des blessures aux yeux.
- N'utilisez pas d'autres moyens pour accélérer le processus de dégivrage que ceux recommandés par le fabricant.
- N'endommagez pas le circuit frigorifique.
- Ne conservez pas de produits contenant des agents propulseurs inflammables (par exemple des bombes aérosols) ou des substances explosives dans l'appareil. Risque d'explosion !
- N'y conservez que de l'alcool à haute résistance bien fermé et debout.
- Gardez les ouvertures de ventilation du boîtier de l'appareil ou de la structure intégrée, libres de tout obstruction.
- Ne jamais couvrir ni bloquer les ouvertures de ventilation de l'appareil.
- Éteignez l'appareil avant de le nettoyer.
- Nettoyez l'appareil avec un chiffon doux et humide. N'utilisez que des détergents neutres. N'utilisez pas de produits abrasifs, de tampons abrasifs, de solvants ni d'objets métalliques.
- Gardez les pièces en plastique et le joint du réfrigérateur exempts d'huile et de graisse. Sinon, les pièces et le joint du réfrigérateur deviendront poreux.
- Ne montez pas debout sur l'appareil et ne vous appuyez pas en mettant du poids sur la base, la porte et les étagères, etc. de l'appareil.

## Transport

L'appareil est lourd et doit être manipulé avec soin pendant le transport et l'installation. En raison du poids et des dimensions de l'appareil, au moins deux personnes sont requises pour mettre l'appareil en place en toute sécurité et éviter de blesser des gens ou d'endommager l'appareil.

## Installation



**Avertissement !** Seule une personne qualifiée peut installer l'appareil.

- Retirez tout l'emballage et les boulons de transport.
- Ne pas installer ni utiliser un appareil défectueux.
- Suivez les instructions d'installation fournies avec l'appareil.
- Soyez toujours prudent lorsque vous déplacez l'appareil car il est lourd. Portez toujours des gants de sécurité et des chaussures fermées.
- Assurez-vous d'une bonne circulation d'air autour de l'appareil.
- N'inclinez pas le réfrigérateur à plus de 45° en position verticale lors de son déplacement.
- Lors de la première installation ou après avoir inversé la porte, attendez au moins 4 heures avant de brancher l'appareil à la prise de courant. Cette procédure vise à permettre à l'huile de retourner dans le compresseur.
- Avant d'effectuer toute opération sur l'appareil (par ex. inverser la porte), retirez la fiche de la prise de courant.
- N'installez pas l'appareil à proximité d'une source de chaleur (cuisinière, four, plaque de cuisson).
- L'appareil doit être adossé au mur.
- N'installez pas l'appareil en plein soleil.
- N'installez pas l'appareil dans des lieux trop humides ou trop froids comme une chambre froide, un garage ou une cave à vin.
- Lorsque vous déplacez l'appareil, soulevez-le par le bord avant afin d'éviter de rayer le plancher.

### Branchement électrique

- ⚠ **Avertissement !** Risque d'incendie et de choc électrique.
- ⚠ **Avertissement !** En positionnant l'appareil, assurez-vous que le cordon d'alimentation ne soit ni coincé ni endommagé.
- ⚠ **Avertissement !** N'utilisez pas d'adaptateur multiprise ni de rallonge.
- ⚠ **Avertissement !** Ne coupez en aucun cas la broche de mise à la terre, ne la retirez pas et ne la contournez pas.

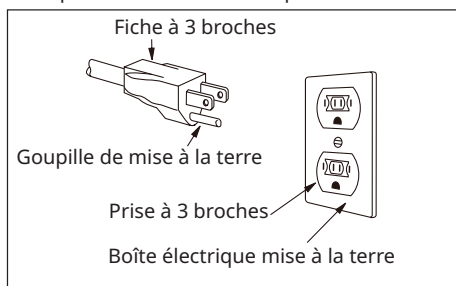

- L'appareil doit être mis à la terre. L'appareil doit être branché sur sa propre prise de courant dédiée CA de 115 Volt, 60 Hz, 15 Amp, uniquement. Le cordon d'alimentation de l'appareil est muni d'une fiche de mise à la terre à 3 broches pour votre protection contre les risques d'électrocution. Il doit être branché directement dans une prise à 3 broches correctement mise à la terre. La prise doit être installée conformément aux codes et règlements locaux. Consultez un électricien qualifié. Évitez de brancher le réfrigérateur à un circuit protégé par un disjoncteur différentiel de fuite à la terre (DDFT).
- S'il existe une prise murale standard à 2 broches, il est de la responsabilité du client de la remplacer par une prise murale à 3 broches correctement mise à la terre.
- Ne débranchez jamais l'appareil en tirant sur le cordon d'alimentation. Toujours saisir fermement la fiche et la tirer en ligne droite pour ne pas endommager le cordon d'alimentation.
- La performance pourrait être affectée si la tension varie de 10% ou plus. Faire fonctionner l'appareil sur un courant insuffisant peut endommager le compresseur. Ce genre de dommage n'est pas couvert par notre garantie.

- Ne branchez pas l'appareil sur une prise de courant contrôlée par un interrupteur mural ou à tirette pour éviter que l'appareil ne s'éteigne accidentellement.
- Assurez-vous que les paramètres de la plaque signalétique sont compatibles avec les caractéristiques électriques de l'alimentation secteur.
- Utilisez toujours une prise antichoc correctement installée.
- Assurez-vous de ne pas endommager les composants électriques (par exemple, prise de courant, cordon d'alimentation, compresseur). Contactez le centre de service autorisé ou un électricien pour changer les composants électriques.
- Le cordon d'alimentation doit rester en dessous du niveau de la fiche secteur.
- Branchez la fiche secteur sur la prise de courant uniquement à la fin de l'installation. Assurez-vous que la prise de courant est accessible après l'installation.

### Utilisation

- ⚠ **Avertissement !** Risque de blessure, de brûlure, d'électrocution ou d'incendie.
- ⚠ L'appareil renferme un gaz inflammable, de l'isobutane (R600a), un gaz naturel dont le niveau de compatibilité avec l'environnement est élevé. Faites attention à ne pas endommager le circuit de réfrigérant renfermant l'isobutane.
- La surface du compresseur devient chaude : La surface du compresseur peut devenir chaude lors du fonctionnement normal. N'y touchez pas avec les mains.
- Ne modifiez pas les particularités de cet appareil.
- Ne mettez pas d'appareil électrique (par exemple, des sorbetières) dans l'appareil à moins d'indication contraire du fabricant.
- Si le circuit de réfrigérant est endommagé, assurez-vous qu'il n'y a pas de flammes ni de sources d'ignition dans la pièce. Aérez la pièce.
- Ne laissez pas d'objet chaud toucher les parties en plastique de l'appareil.
- Ne mettez pas de soda dans le congélateur. Cela créera une pression dans le contenant du breuvage.
- Ne mettez pas de gaz ni de liquide inflammable dans l'appareil.

- Ne placez pas de produits inflammables ou d'articles imbibés de produit inflammables dans l'appareil ni à proximité.
- Ne touchez pas au compresseur, ni au condenseur. Ils sont chauds.
- Ne retirez pas et ne touchez pas d'articles se trouvant au congélateur avec des mains humides ou mouillées.
- Ne pas recongeler ce qui a été dégelé.
- Suivez les directives de conservation sur l'emballage du produit congelé.

### Éclairage intérieur



**Avertissement !** Risque de choc électrique.

- L'ampoule est uniquement destinée à l'éclairage intérieur de l'appareil. Ne l'utilisez pas pour l'éclairage domestique.

### Entretien et nettoyage



**Avertissement !** Risque de blessure ou de dommage à l'appareil.

- Avant l'entretien, éteignez l'appareil et débranchez la fiche secteur de la prise de courant.
- Cet appareil contient des hydrocarbures dans l'unité de refroidissement. Seule une personne qualifiée peut effectuer l'entretien et la recharge de l'unité.
- Vérifiez régulièrement le drain de l'appareil et nettoyez-le, si nécessaire. Si le drain est obstrué, de l'eau de dégivrage s'accumule à la base de l'appareil.

### Service

- Pour réparer l'appareil, contactez le centre de service agréé indiqué à la fin du présent manuel.
- Utilisez uniquement des pièces de rechange d'origine.
- Veuillez noter que l'auto-réparation ou la réparation non professionnelle peut avoir des conséquences sur la sécurité et peut annuler la garantie.

### Mise au rebut adéquate de votre appareil



**Avertissement !** Risque d'enfermement d'un enfant.

L'enfermement et la suffocation des enfants ne sont pas des problèmes du passé. Les appareils ménagers mis au rebut sont toujours dangereux, même s'ils ne resteront là que « quelques jours ». Si vous vous débarrassez de votre ancien appareil, veuillez suivre les instructions ci-dessous pour éviter les accidents.

- Débranchez l'appareil de la prise de courant.
- Coupez le cordon d'alimentation et jetez-le.
- Retirez la porte pour empêcher les enfants et les animaux de compagnie d'y rester enfermés.
- Le circuit de réfrigérant et les matériaux d'isolation de cet appareil sont respectueux de l'ozone.
- La mousse isolante contient des gaz inflammables. Contactez vos autorités locales pour savoir comment éliminer correctement l'appareil.
- N'endommagez pas la partie de l'unité de refroidissement située à proximité de l'échangeur de chaleur.
- Nous encourageons fortement les méthodes de recyclage et d'élimination responsable des appareils. Vérifiez auprès de votre société de services publics ou visitez le site [www.energystar.gov/recycle](http://www.energystar.gov/recycle) pour plus de renseignements sur le recyclage de votre ancienne unité.

### Élimination CFC/HCFC

Votre ancien réfrigérateur peut avoir un système de refroidissement utilisant des CFC ou des HCFC (chlorofluorocarbures ou hydrochlorofluorocarbures). On estime que les CFC et les HCFC nuisent à l'ozone stratosphérique s'ils sont rejetés dans l'atmosphère. D'autres réfrigérants peuvent également nuire à l'environnement s'ils sont rejetés dans l'atmosphère.

Si vous jetez votre ancien réfrigérateur, assurez-vous que le réfrigérant soit retiré pour une élimination appropriée par un technicien qualifié. Si vous rejetez intentionnellement du réfrigérant, vous pourriez être passible d'amendes et d'emprisonnement en vertu des dispositions de la législation environnementale.

### Avertissements de la proposition 65 de l'État de Californie

- ⚠ Avertissement !** Ce produit peut vous exposer à des produits chimiques, dont le chlorure de vinyle, qui est reconnue

par l'État de Californie comme causant le cancer et des malformations congénitales ou d'autres troubles dans la reproduction. Pour plus de renseignements, visitez le site web [www.P65Warnings.ca.gov](http://www.P65Warnings.ca.gov).

## Installation

- ⚠ Avertissement !** Reportez-vous aux chapitres Sécurité.

### Positionnement

- Suivez les instructions de montage à part pour l'installation de cet appareil.
- Cet appareil doit être installé à l'intérieur dans un milieu sec et bien aéré.
- N'installez pas cet appareil :
  - En plein air ;
  - Dans un environnement avec des écoulements d'eau ;
  - Dans des pièces où il y ait un risque de gel.

### Emplacement

- Pour optimiser la performances, installez l'appareil à bonne distance de toute source de chaleur comme les radiateurs, chaudières, lumière directe du soleil, etc. Assurez-vous que l'air puisse circuler librement à l'arrière de l'armoire.
- Laissez un espace d'au moins 10 cm (3,94 po) entre l'appareil et le mur, et d'au moins 29,9 cm (11,81 po) entre le dessus de l'appareil et le plafond.
- Laissez suffisamment d'espace pour accéder à la porte et l'ouvrir. (L x P ≥ 127 cm x 135 cm) (50,20" x 53,15").

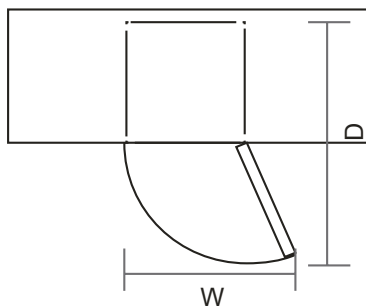

### Pieds de nivellement

Si l'appareil penche d'un côté ou de l'autre, ajustez la hauteur du pied gauche ou droit de sorte qu'il soit de niveau. Reportez-vous aux instructions de montage à part pour une installation détaillée.

1. Débrancher la fiche de l'appareil de la prise de courant.
2. Tournez le pied en sens horaire pour élever l'appareil ; tournez le pied en sens antihoraire pour abaisser l'appareil.

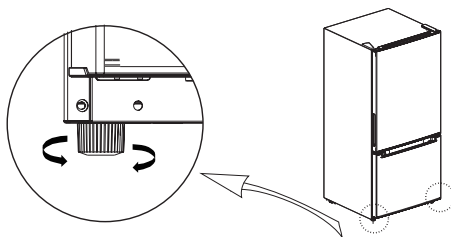

### Inversion de porte (en option)

Selon l'emplacement de l'appareil, vous devrez peut-être inverser la porte pour permettre un accès facile au contenu de l'appareil. Un tournevis et une clé appropriés sont requis pour réinstaller la porte. Reportez-vous aux instructions de montage à part pour une installation détaillée.

### Installation du support de distanciation

- ⚠ Avertissement !** Des blessures graves ou mortelles peuvent survenir par écrasement si l'appareil bascule. Fixez TOUJOURS cet appareil au mur à l'aide du dispositif anti-basculement.

Au moyen du support de distanciation fourni fixez l'appareil au mur pour les avantages suivants. Vous devez suivre les instructions de montage à part pour installer correctement ce support de distanciation antibasculement.

- Laissez suffisamment d'espace pour la circulation de l'air entre l'appareil et les murs.
- Fixez l'appareil au mur pour éviter tout basculement.

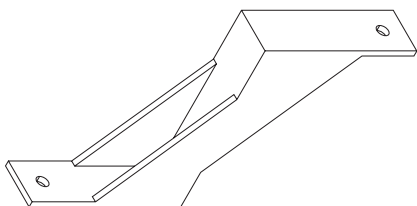

### Branchement électrique

**⚠ Attention !** Tout travail électrique requis pour l'installation de cet appareil doit être effectué par un électricien qualifié ou une personne compétente.

**⚠ Avertissement !** Cet appareil requiert une mise à la terre. Le non-respect de ces instructions peut entraîner la mort, un incendie ou un choc électrique.

Le fabricant décline toute responsabilité en cas de non-respect de ces mesures de sécurité.

## Première utilisation

### Nettoyage de l'intérieur

Avant d'utiliser l'appareil pour la première fois, nettoyez l'intérieur et tous les accessoires internes à l'eau tiède et au savon neutre afin d'éliminer l'odeur typique d'un produit neuf, puis asséchez soigneusement.

**Important !** N'utilisez pas de détergents ou de poudres abrasives, car ils endommageraient le fini.

## Description du produit

### Présentation du produit

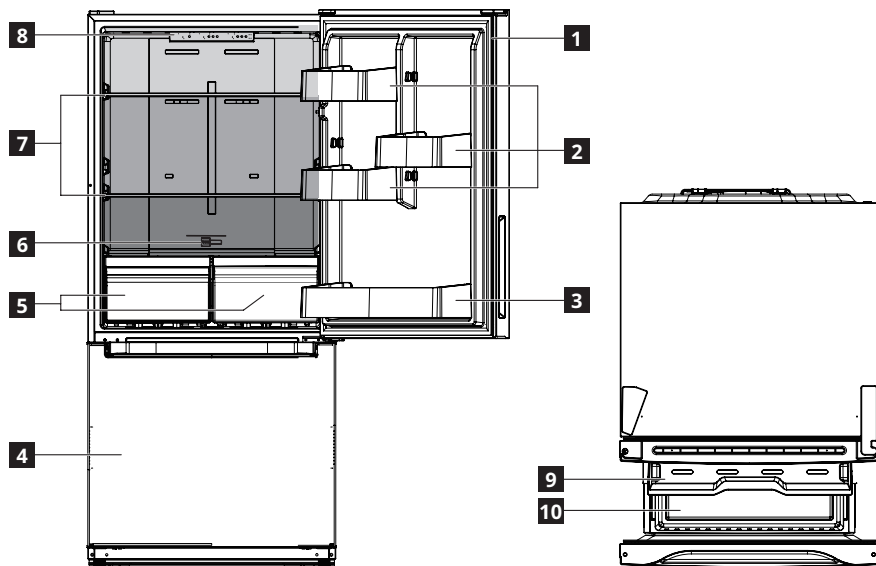

- |  |   |
|--|---|
| <b>1</b> Joints de porte                               | <b>8</b> Ampoule à DEL et panneau de commande |
| <b>2</b> Casiers de porte                              | <b>9</b> Tiroir supérieur de congélation      |
| <b>3</b> Casier à bouteilles                           | <b>10</b> Tiroir inférieur de congélation     |
| <b>4</b> Porte des tiroirs du congélateur              | ■ Zone de température la moins froide         |
| <b>5</b> Tiroirs à légumes                             | ■ Zone de température intermédiaire           |
| <b>6</b> Curseur de contrôle d'humidité de congélation | ■ Zone la plus froide                         |
| <b>7</b> Tablettes en verre                            |   |

## Fonctionnement

### Panneau de commande

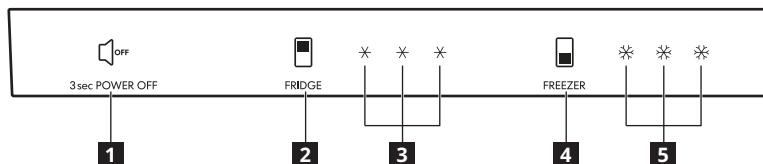

- 1** Bouton Marche / Arrêt ; bouton alarme Marche / Arrêt
- 2** Bouton de température du réfrigérateur

- 3** Indicateurs de température du réfrigérateur
- 4** Bouton de température du congélateur
- 5** Indicateurs de température du congélateur

### Mise en marche

**⚠ Avertissement !** Reportez-vous à la rubrique « Branchement électrique » du chapitre Sécurité.

- Branchez la fiche secteur sur la prise de courant. L'écran du panneau de commande s'allume. Les indicateurs de température indiquent la température pour le réfrigérateur et pour le congélateur séparément.
- Pour modifier la température, reportez-vous à la rubrique relative au réglage de la température.

Lors de la première utilisation de l'appareil, réglez la température plus froide et laissez fonctionner l'appareil sans y mettre de nourriture jusqu'à ce qu'il s'arrête automatiquement à la température réglée. Normalement, cela prend de 2 à 3 heures, puis réglez la température souhaitée et mettez de la nourriture dans l'appareil.

### Pour éteindre

- Appuyez pendant 3 secondes **1** sur le bouton Marche / Arrêt pour éteindre l'appareil. L'écran s'éteint.
- Appuyez pendant 3 secondes **1** sur le bouton Marche / Arrêt pour allumer l'appareil.

Pour débrancher l'appareil de l'alimentation électrique, débranchez la fiche secteur de la prise de courant.

### Réglage de la température pour la partie réfrigérateur

- Appuyez sur le **2** bouton de température du réfrigérateur pour activer ou désactiver **3** les indicateurs de température du réfrigérateur et régler différentes températures.



- Une (✱) allumée indique un réglage à 8°C (46°F).
- Deux (✱ ✱) allumées indiquent un réglage à 4°C (39°F).
- Trois (✱ ✱ ✱) allumées indiquent un réglage à 2°C (36°F).

### Réglage de la température pour la partie congélateur

- Appuyez sur le **4** bouton de température du congélateur pour activer ou désactiver **5** les indicateurs de température du congélateur et régler différentes températures.

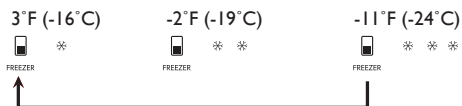

- Une (\*) allumée indique un réglage à -16°C (3°F).
- Deux (\*\* \*\*) allumées indiquent un réglage à -19°C (-2°F).
- Trois (\*\* \*\*) allumées indiquent un réglage à -24°C (-11°F).

Ajustez le réglage de la température en gardant à l'esprit que la température à l'intérieur de l'appareil dépend de :

- la température ambiante
- combien de fois la porte est ouverte
- la quantité d'aliment de nourriture qu'il contient
- l'emplacement de l'appareil

**Important !** Si la température ambiante est élevée ou que l'appareil est complètement chargé et que l'appareil est réglé sur les températures les plus basses, il peut fonctionner en continu, provoquant la formation de givre sur la paroi arrière. Dans ce cas, une température plus élevée doit être réglée pour permettre un dégivrage automatique et donc une consommation d'énergie réduite.

### Désactiver / activer la fonction de congélation

La commande d'humidité de congélation est disponible sur la paroi arrière de la partie réfrigérateur.

Vous pouvez désactiver ou activer la fonction de congélation dans la partie congélateur.

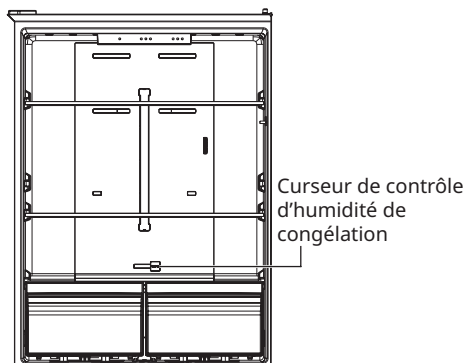

- Pour désactiver la fonction de congélation, réglez le curseur de contrôle d'humidité de congélation à l'extrémité droite.
- Pour activer la fonction de congélation, réglez le curseur de contrôle d'humidité de congélation à l'extrémité gauche.

**i** Lorsque la fonction de congélation est désactivée, vous pouvez utiliser la partie congélateur pour réfrigérer des aliments.

### Réglage de l'humidité

Vous pouvez utiliser le curseur de contrôle d'humidité de congélation pour régler l'humidité à l'intérieur de la partie réfrigérateur.

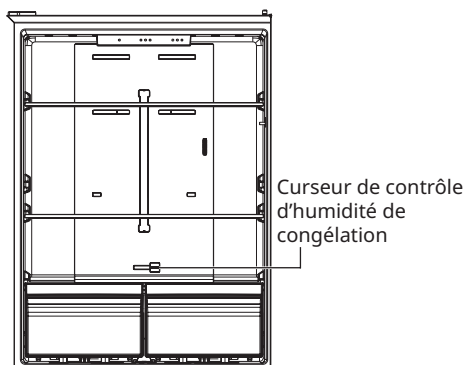

### Alarme de porte ouverte

Si la porte de l'appareil reste ouverte pendant deux minutes, la sonnerie retentit en continu jusqu'à ce que la porte soit fermée. Pour éteindre la sonnerie, fermez la porte ou appuyez sur le **1** bouton arrêt de l'alarme.

### Branchez-y une machine à glaçons

- L'appareil est muni d'un connecteur pour machine à glaçons grâce auquel vous pouvez brancher une machine à glaçons (non comprise).
- Pour vous procurer la machine à glaçons, contactez le centre de service agréé indiqué à la fin de ce manuel.

## Utilisation quotidienne

### Calendrier de congélation



- Les symboles affichent divers types de produits surgelés.
- Les chiffres indiquent en mois la durée de conservation par type de produits surgelés. La validité de la valeur supérieure ou inférieure de la durée de conservation indiquée dépend de la qualité des aliments et du traitement avant la congélation.

### Congélation d'aliments frais

**i** Pour congeler des aliments dans la partie congélateur, assurez-vous que la fonction de congélation est activée. Reportez-vous à la rubrique « Désactiver / activer la fonction de congélation ».

- La partie congélateur est adaptée pour congeler des aliments frais et conserver des aliments congelés et surgelés pendant une longue période.
- Le processus de congélation dure 24 heures : pendant cette période, n'ajoutez pas d'autres aliments à congeler.

### Conservation des aliments surgelés

- Lors de la première mise en service ou après une période de non-utilisation, avant de mettre les produits dans la partie congélateur, laissez l'appareil fonctionner au moins 2 heures en mode plus froid.
- Une congélation réussie dépend d'un emballage adéquat. Lorsque vous fermez et scellez l'emballage, vous ne devez pas laisser entrer ou sortir l'air ou l'humidité. Si vous le faites, vous pourriez avoir un transfert d'odeur et de goût dans tout le réfrigérateur, et aussi assécher les aliments congelés.
- **Remarque :** Ne placez jamais d'aliment ou de boisson en bouteille dans la partie congélateur.

- Pour de meilleures performances, laissez suffisamment d'espace dans la partie congélateur pour que l'air circule autour des emballages. Laissez également suffisamment d'espace à l'avant pour que la porte suisse se ferme hermétiquement.

**⚠ Avertissement !** En cas de décongélation accidentelle, par exemple en raison d'une panne de courant, les aliments décongelés doivent être consommés rapidement ou cuits immédiatement, refroidis puis recongelés.

### Décongélation

Les aliments surgelés ou congelés, avant d'être utilisés, peuvent être décongelés dans la partie réfrigérateur ou à température ambiante, en fonction du temps disponible pour cette opération.

Les petits morceaux peuvent même être cuits encore congelés, directement du congélateur : dans ce cas, la cuisson prendra plus de temps.

### Conservation des aliments dans la partie réfrigérateur

- Couvrez ou enveloppez les aliments, surtout s'ils ont une saveur forte.
- Placez les aliments de sorte que l'air puisse circuler librement autour.
- Pour de meilleures performances, laissez suffisamment d'espace dans la partie réfrigérateur pour que l'air circule autour des emballages. Laissez également suffisamment d'espace à l'avant pour que la porte suisse se ferme hermétiquement.

### Positionnement des casiers de porte

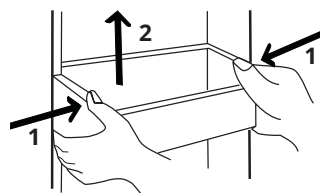
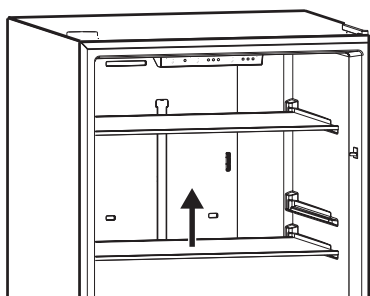

Image pour référence seulement

- Pour permettre la conservation de contenants alimentaires de diverses tailles, les casiers de porte peuvent être placés à diverses hauteurs.
- Pour retirer le casier de porte, compressez les deux côtés du casier de porte, puis tirez vers le haut pour le retirer.

### Tablettes amovibles



- Les parois du réfrigérateur sont munies d'une série de glissières afin que les tablettes en verre de sécurité puissent être positionnées comme vous le souhaitez.
- Pour retirer une tablette en verre, soulevez-la puis sortez-la en tirant.

**⚠ Attention !** Ne déplacez pas la tablette en verre au-dessus du tiroir à légumes afin d'assurer une bonne circulation de l'air.

### Tiroirs à légumes

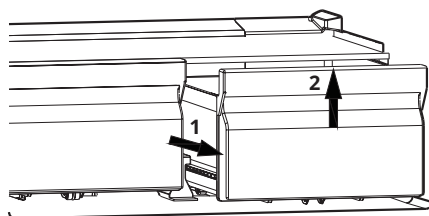

- Les tiroirs conviennent pour ranger les fruits et légumes.
- Pour retirer un tiroir, tirez-le vers vous jusqu'à ce qu'il atteigne le point d'arrêt puis soulevez sa façade pour le retirer.
- Pour nettoyer les rainures dans lesquelles reposent les roulettes du tiroir, retirez les roulettes (une fois le tiroir retiré) dans le sens de la flèche comme indiqué sur la figure ci-dessous. Les rainures peuvent alors être nettoyées.

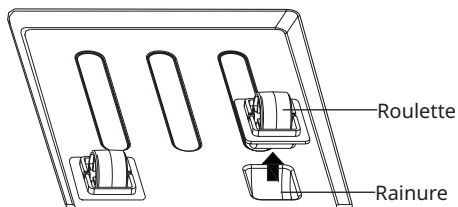

Roulette

Rainure

## Trucs et astuces

### Sons normaux de fonctionnement

Les sons suivants sont normaux pendant le fonctionnement :

- Il se produit un léger gargouillement et un son de bouillonnement venant des serpentins lorsque le réfrigérant est pompé.
- Un bruit de pulsation provenant du compresseur lorsque le réfrigérant est pompé.
- Un bruit de craquement soudain venant de l'intérieur de l'appareil provoqué par une dilatation thermique (un phénomène physique naturel et non dangereux).

### Astuces d'économie d'énergie

- N'ouvrez pas la porte fréquemment et ne la laissez pas ouverte plus longtemps que nécessaire.

- Si la température ambiante est élevée et que le réglage de température intérieure est très bas et que l'appareil est complètement rempli, le compresseur peut fonctionner en continu, provoquant du givre ou de la glace sur l'évaporateur. Si cela se produit, réglez la température interne à un niveau plus chaud pour permettre un dégivrage automatique et donc une économie de consommation d'énergie.

### Astuces pour réfrigération des aliments frais

- Ne mettez pas d'aliments chauds ou de liquides qui s'évaporent dans le réfrigérateur.
- Couvrez ou enveloppez les aliments, surtout s'ils ont une saveur forte.

- Placez les aliments de sorte que l'air puisse circuler librement autour.

### Conseils pour la réfrigération

Conseils utilisés :

- Viande (tous types) : enveloppez-la dans un emballage adapté et placez-la sur la tablette de verre au dessus du bac à légumes. Conservez la viande pendant au plus 1 à 2 jours.
- Aliments cuits, plats froids : couvrez et placez sur n'importe quelle étagère.
- Fruits et légumes : nettoyez-les soigneusement et placez-les dans leur tiroir particulier. Les bananes, les pommes de terre, les oignons et l'ail ne doivent pas être conservés au réfrigérateur s'ils ne sont pas emballés.
- Beurre et fromage : placez-les dans un récipient hermétique spécial ou enveloppez dans une feuille d'aluminium ou un sac en polyéthylène pour exclure le plus d'air possible.
- Bouteilles : fermez avec un bouchon et placez-les sur la tablette à bouteille de la porte, ou (si disponible) sur le porte-bouteilles.

### Précautions d'utilisation

- Plus il y a de nourriture dans le réfrigérateur et le plus souvent et longtemps sa porte est ouverte, plus il a besoin de consommer de l'énergie, ce qui peut même amener un dysfonctionnement.
- Rebranchez la fiche secteur à un intervalle de plus de dix minutes.
- Ne mettez pas de boissons en bouteille dans le congélateur, afin d'éviter qu'elles ne se cassent et endommagent le réfrigérateur.
- Ouvrez la porte le moins possible pendant la coupure de courant.
- Lors du dégivrage, n'utilisez jamais d'objet coupant ou pointu pour retirer le givre de la surface de l'évaporateur car cela l'endommagera.
- Ne touchez pas les aliments et les récipients dans la partie congélateur avec vos mains mouillées afin d'éviter les engelures.

### Conseils pour la congélation

Pour vous aider à tirer le meilleur parti du processus de congélation, voici quelques conseils importants :

- Le processus de congélation prend 24 heures. Aucun autre aliment à congeler ne doit être ajouté pendant cette période.
- Ne congélez que des denrées alimentaires de première qualité, fraîches et soigneusement nettoyées.
- Préparez les aliments en petites portions afin de pouvoir les congeler rapidement et complètement et de permettre ensuite de décongeler uniquement la quantité requise.
- Enveloppez les aliments dans du papier d'aluminium ou du polyéthylène et assurez-vous que les emballages sont hermétiques.
- Ne laissez pas les aliments frais et non congelés toucher les aliments déjà congelés, évitant ainsi une élévation de température de ces derniers.
- Les aliments maigres se conservent mieux et plus longtemps que les aliments gras ; le sel réduit la durée de conservation des aliments.
- Les sucettes glacées à l'eau, si elles sont consommées immédiatement à la sortie du congélateur, peuvent éventuellement provoquer une brûlure de la peau par le froid.
- Il est conseillé d'afficher la date de congélation sur chaque paquet individuel pour vous permettre d'observer la durée de conservation.

### Conseil pour la conservation des aliments surgelés

Pour obtenir les meilleures performances de cet appareil, vous devez :

- Vous assurez que les aliments surgelés commercialement ont été correctement conservés par le détaillant.
- Assurez-vous que les aliments surgelés sont transférés du magasin d'alimentation au congélateur dans les plus brefs délais.
- N'ouvrez pas la porte fréquemment et ne la laissez pas ouverte plus longtemps que nécessaire.
- Une fois dégelés, les aliments se détériorent rapidement et ne peuvent pas être recongelés ;
- Ne dépassez pas la période de conservation indiquée par le fabricant du produit alimentaire.

## Entretien et nettoyage

**⚠ Avertissement !** Reportez-vous aux chapitres Sécurité.

### Avertissements généraux

**⚠ Attention !** Débranchez l'appareil avant toute procédure d'entretien.

**i** Cet appareil renferme des hydrocarbures dans son système de refroidissement ; l'entretien et la recharge ne doivent donc être effectués que par des techniciens agréés.

**i** Les accessoires et pièces de l'appareil ne sont pas lavables au lave-vaisselle.

### Nettoyage de l'intérieur

Avant d'utiliser l'appareil pour la première fois, l'intérieur et tous les accessoires s'y trouvant doivent être lavés à l'eau tiède et au savon neutre pour éliminer l'odeur typique du quand il est neuf, puis bien asséchés.

**⚠ Attention !** N'utilisez pas de détergent ou de poudre abrasive, car ils endommageraient le fini.

### Mise sous tension initiale

**⚠ Attention !** Avant de brancher la fiche d'alimentation dans la prise de courant et d'allumer l'appareil pour la première fois, laissez-le debout pendant au moins 4 heures. Cela permettra un temps suffisant pour que l'huile retourne au compresseur. Autrement, le compresseur ou les composants électroniques peuvent être endommagés.

### Nettoyage périodique

**⚠ Attention !** Ne tirez pas, ne déplacez pas et n'endommagez pas les tuyaux ou les câbles à l'intérieur de l'armoire.

**⚠ Attention !** N'endommagez pas le système de refroidissement.

**⚠ Attention !** Lorsque vous déplacez l'armoire, soulevez-la par le bord avant pour éviter de rayer le plancher.

L'équipement doit être nettoyé régulièrement :

1. Nettoyez l'intérieur et les accessoires à l'eau tiède et au savon neutre.
2. Vérifiez régulièrement les joints de porte et essuyez-les pour vous assurer qu'ils soient propres et exempts de saleté.
3. Rincez et asséchez soigneusement.
4. Nettoyez le condenseur et le compresseur à l'arrière de l'appareil à l'aide d'une brosse s'ils sont accessibles. Cette opération améliorera les performances de l'appareil et réduira la consommation d'électricité.

### Période de non-fonctionnement

Lorsque l'appareil n'est pas utilisé pendant de longues périodes :

1. Débranchez l'appareil de la prise de courant.
2. Sortez tous les aliments.
3. Dégivrez (si nécessaire) et nettoyez l'appareil et tous ses accessoires.
4. Nettoyez l'appareil et tous ses accessoires.
5. Laissez la porte ou les portes ouvertes pour éviter l'apparition d'odeurs désagréables.

**⚠ Attention !** Si vous souhaitez garder l'appareil allumé, demandez à quelqu'un de le vérifier de temps en temps pour éviter que les aliments à l'intérieur ne se gâtent en cas de panne de courant.

### Dégivrage du compartiment réfrigérateur

Le givre est automatiquement éliminé de l'évaporateur de la partie réfrigérateur chaque fois que le compresseur du moteur s'arrête, pendant une utilisation normale. L'eau de dégivrage s'écoule à travers un bac dans un récipient spécial à l'arrière de l'appareil, au-dessus du compresseur du moteur, où elle s'évapore.

Il est important de nettoyer périodiquement le trou d'évacuation de l'eau de dégivrage à l'arrière de la partie réfrigérateur pour éviter que l'eau ne déborde et ne coule sur les aliments à l'intérieur.

Pour cela, utilisez l'accessoire pour le nettoyage de tube fourni dans le sac d'accessoires.

### Dégivrage de la partie congélateur

La partie congélateur est munie d'une fonction de dégivrage automatique.

En raison des changements saisonniers, une épaisse couche de givre peut se former. Pour dégivrer manuellement, respectez les points suivants.

- Débranchez l'appareil de l'alimentation électrique et laissez la porte du congélateur ouverte.

- Retirez tous les aliments, le bac à glaçons et la tablette ou transférez-les dans le réfrigérateur.
- Nettoyez et essuyez le givre fondu avec un chiffon.
- Après la décongélation, branchez l'appareil à l'alimentation électrique.

**⚠ Attention !** Pour éviter d'endommager la paroi de la partie congélateur, n'utilisez aucun objet pointu pour retirer le givre ou séparer les aliments congelés.

## Dépannage

**⚠ Avertissement !** Reportez-vous aux chapitres Sécurité.

Que faire si... ?

Problème	Cause possible	Solution
L'appareil ne marche pas.	L'appareil est éteint.	Allumez l'appareil.
	La fiche secteur n'est pas adéquatement branchée dans la prise de courant.	Branchez correctement la fiche secteur à la prise de courant. Reportez-vous à la rubrique « Branchement électrique » du chapitre Sécurité.
	Il n'y a pas de tension dans la prise électrique.	Branchez un autre appareil électrique sur la prise de courant. Contactez un électricien qualifié.
L'appareil est bruyant.	L'appareil n'est pas dans une position stable.	Mettez les pieds de l'appareil à niveau pour le stabiliser. Reportez-vous à la rubrique « Pieds de nivellement » ou aux instructions de montage à part.
L'ampoule ne fonctionne pas.	L'ampoule est défectueuse.	Reportez-vous à la rubrique « Remplacer l'ampoule ».
Le congélateur ne congèle pas les aliments.	La fonction congélation est désactivée.	Activez la fonction congélation. Reportez-vous à la rubrique « Désactiver / activer la fonction de congélation ».
Le compresseur fonctionne sans arrêt.	La température est mal réglée.	Reportez-vous au chapitre « Fonctionnement ».
	Plusieurs produits alimentaires ont été introduits en même temps.	Attendez quelques heures et revérifiez la température.
	La température de la pièce est trop élevée.	Reportez-vous au tableau des classes climatiques de la plaque signalétique.
	Les aliments placés dans l'appareil étaient trop chauds.	Laissez les aliments refroidir à température ambiante avant de les introduire.
	La porte est mal fermée.	Reportez-vous à la rubrique « Fermeture de la porte ».

Problème	Cause possible	Solution
La température dans l'appareil est trop basse / trop haute.	La température est mal réglée.	Réglez à une température plus basse / plus haute.
	La porte est mal fermée.	Reportez-vous à la rubrique « Fermeture de la porte ».
	La température des aliments est trop élevée.	Laissez la température des aliments diminuer à température ambiante avant de les introduire.
	Plusieurs produits alimentaires sont introduits en même temps.	Introduisez moins d'aliments à la fois.
	L'épaisseur du givre est supérieure à 4,06 mm à 5 mm (0,16"-0,20").	Dégivrez l'appareil.
	La porte a été ouverte souvent.	Ouvrez la porte seulement si nécessaire.
	Il n'y a pas de circulation d'air froid dans l'appareil.	Assurez-vous que l'air froid circule dans l'appareil.
Il y a trop d'eau condensée sur la paroi arrière du réfrigérateur.	La porte a été ouverte trop souvent.	Ouvrez la porte seulement si nécessaire.
	La porte a été mal fermée.	Assurez-vous que la porte soit bien fermée.
	Les aliments introduits n'étaient pas emballés.	Emballer les aliments dans des emballage adéquats avant de les placer dans l'appareil.
L'eau coule à l'intérieur du réfrigérateur.	L'orifice de vidange à l'arrière de l'appareil est bouché.	Nettoyez l'orifice de vidange avec un morceau de fil de fer.
	Des produits alimentaires empêchent l'eau de se rendre au récupérateur d'eau.	Assurez-vous que les aliments ne touchent pas la paroi arrière.
L'eau coule sur le plancher.	La porte n'est pas bien fermée.	Reportez-vous à la rubrique « Fermeture de la porte » ou à l'article sur le dépannage ci-dessous (« La porte ne se ferme pas complètement »).
	L'appareil s'incline vers l'avant.	Inclinez l'appareil légèrement vers l'arrière (un quart de pouce plus bas à l'arrière). Reportez-vous aux instructions de montage à part pour le nivellement de l'appareil.
	Le bac d'écoulement se fissure.	Contactez le centre de service agréé indiqué à la fin de ce manuel.
	L'évacuation de l'eau de dégivrage est obstruée.	Nettoyez l'orifice de vidange avec un morceau de fil de fer.

Problème	Cause possible	Solution
La porte ne se ferme pas complètement.	Les étagères sont déplacées.	Assurez-vous que les étagères soient dans la bonne position. Reportez-vous à la rubrique « Tablettes amovibles ».
	Les joints de porte sont sales.	Nettoyez les joints de porte. Reportez-vous à « Entretien et nettoyage ».
	L'appareil n'est pas nivelé.	Assurez-vous que l'appareil soit installé à niveau. Reportez-vous à la rubrique « Pieds de nivellement » ou aux instructions de montage à part.

### Alarme de défaut

Si l'appareil fait défaut, les indicateurs à DEL du panneau de commande clignoteront pour indiquer un défaut et la sonnerie se fera entendre. Pour éteindre la sonnerie appuyez sur le bouton **1** Éteindre l'alarme du panneau de commande.

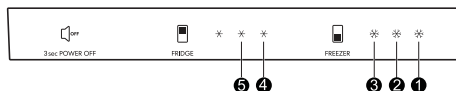

- **1** et **2** clignote : Défaut du capteur de température de la chambre de réfrigération
- **1** et **5** clignote : Défaut du capteur de température de la chambre de congélation
- **1** et **3** clignote : Défaillance du capteur de dégivrage de la chambre de congélation
- **2** et **4** clignote : Erreur de communication
- **1** et **4** clignote : Défaut du capteur de température ambiante

**i** Si votre appareil ne fonctionne toujours pas correctement après avoir effectué les vérifications ci-dessus, contactez le centre de service agréé. Vous trouverez la liste à la fin de ce manuel.

### Fermeture de la porte

1. Nettoyez les joints de porte.
2. Si nécessaire, ajustez la porte. Reportez-vous aux instructions de montage à part.
3. Si nécessaire, remplacez les joints de porte défectueux. Contactez le service après-vente.

### Remplacer l'ampoule

L'appareil est muni d'une ampoule pour l'éclairage intérieur.

Seul le service est autorisé à remplacer le dispositif d'éclairage. Contactez votre centre de service agréé.

Pour une solution rapide, reportez-vous toujours à la liste complète des centres de service agréés à la fin de ce manuel et appelez le numéro de téléphone correspondant à votre localité.

## Données techniques

<b>Catégorie de produit</b>	
Type de produit	Réfrigérateur
Type d'installation	Autoportante
<b>Dimensions du produit</b>	
Hauteur	169 cm (66,61")
Largeur	75 cm (29,53")
Profondeur	78,5 cm (30,91")
<b>Volume net</b>	
Frigo	0,37 m cu (13,07 pi cu)
Congélateur	0,159 m cu (5,62 pi cu)
<b>Système de dégivrage</b>	
Frigo	auto
Congélateur	auto
Consommation d'énergie	466 kWh/an
Niveau sonore	43 dB
Catégorie énergétique	E-star
Tension	115 V
Fréquence	60 Hz

- i** Le numéro d'article et le numéro de série se trouvent sur la plaque signalétique sur le côté intérieur gauche de l'appareil.

Numéro d'article (code à 8 chiffres)

Numéro de série (commence par SN, code à 22 chiffres)

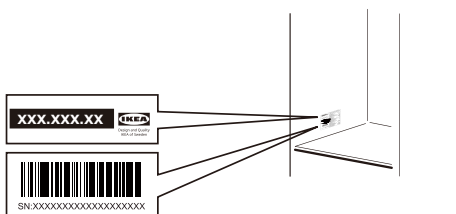



Image pour référence seulement

## Préoccupations environnementales

Recyclez les matériaux portant le symbole . Mettez l'emballage dans des conteneurs appropriés pour le recycler. Contribuez à la protection de l'environnement et à la santé humaine en recyclant les déchets des appareils

électriques et électroniques. Ne jetez pas ce produit aux ordures ménagères. Retournez le produit à votre centre de recyclage local ou contactez votre bureau municipal.

## Garantie limitée IKEA

### Quelle est la durée de validité de la garantie IKEA ?

Cette garantie est valable cinq (5) ans à compter de la date d'achat de votre appareil chez IKEA, à moins qu'il ne s'agisse d'un appareil LAGAN ou TILLREDA, appareil qui possède une garantie de deux (2) ans. La preuve d'achat originale est requise. Les réparations effectuées sous garantie ne prolongent pas la période de garantie de l'appareil.

### Qui effectuera la réparation ?

Un prestataire de services d'IKEA fournira le service par le biais de ses propres opérations de service ou d'un réseau de partenaires de service autorisé.

### Que couvre la garantie ?

La garantie couvre les défauts de l'appareil, dus à des vices de matière ou de fabrication, à partir de la date d'achat chez IKEA. Cette garantie ne s'applique que dans le cas d'un usage domestique. Certaines exceptions non garanties sont précisées sous le titre « Qu'est-ce qui n'est pas couvert par la garantie ? » Pendant la période de garantie, les coûts engagés pour remédier au problème, par exemple les réparations, les pièces, la main-d'œuvre et les déplacements sont pris en charge à condition que l'appareil soit accessible à des fins de réparation sans dépenses particulières. À ces conditions, les réglementations locales sont applicables. Les pièces remplacées deviendront la propriété d'IKEA.

### Que fera IKEA pour régler le problème ?

Le prestataire de services désigné par IKEA examinera le produit et décidera, à sa seule discrétion, s'il est couvert en vertu de cette garantie. S'il est considéré comme couvert, le prestataire de services IKEA ou son prestataire

de services autorisé, par le biais de ses propres opérations de service, réparera alors, à sa seule discrétion, le produit défectueux ou le remplacera par le même produit ou par un produit comparable.

### Qu'est-ce qui n'est pas couvert par cette garantie ?

- L'usure normale.
- Les dommages occasionnés sciemment ou par négligence, les dommages résultant du non-respect des instructions d'utilisation, d'une installation inadéquate ou d'une alimentation électrique inadéquate, les dommages causés par des réactions chimiques ou électrochimiques, la rouille, la corrosion ou un dégât d'eau, y compris, notamment, les dommages causés par un excès de calcaire dans l'eau, les dommages causés par des conditions environnementales anormales.
- Les consommables, y compris les ampoules et les piles.
- Les éléments non fonctionnels et décoratifs qui n'affectent pas l'usage normal de l'appareil, y compris les rayures et les éventuelles différences de couleur.
- Les dommages accidentels causés par des corps étrangers ou des substances, et le nettoyage et le débouchage des filtres, systèmes de vidange ou compartiments à savon.
- Les dommages occasionnés aux éléments suivants : vitrocéramique, accessoires, paniers à vaisselle et à couverts, tuyaux d'alimentation et de vidange, joints, ampoules et diffuseurs, écrans, boutons, revêtements et parties de revêtements, sauf s'il est prouvé que ces dommages sont dus à des vices de fabrication.
- Les cas où aucune défectuosité n'a été trouvée lors de la visite d'un technicien.

- Les réparations qui ne sont pas effectuées par nos réparateurs désignés et/ou un partenaire contractuel autorisé ou en cas d'utilisation antérieure de pièces non d'origine.
- Les réparations consécutives à une installation inadéquate ou non conforme aux spécifications.
- L'utilisation de l'appareil dans un environnement non domestique, (p. ex. professionnel).
- Les dommages occasionnés par ou durant le transport. IKEA décline toute responsabilité en cas de dommages pendant le transport si un client transporte personnellement le produit jusqu'à son domicile ou une autre adresse. Si IKEA livre le produit à l'adresse de livraison indiquée par le client, tout dommage éventuel se produisant en cours de livraison sera couvert par IKEA.
- Les frais liés à l'installation initiale de l'appareil IKEA. Si un prestataire de service IKEA ou un partenaire contractuel autorisé répare ou remplace l'appareil conformément à la présente garantie, le prestataire de services ou le partenaire agréé autorisé réinstallera l'appareil réparé ou installera l'appareil de remplacement, le cas échéant.

### Comment s'applique la loi nationale

La garantie IKEA vous donne des droits légaux précis, et vous pouvez également avoir d'autres droits qui varient d'un État à l'autre ou d'une compétence à l'autre. Cependant, ces conditions ne limitent en aucun cas les droits des consommateurs décrits dans la législation locale.

### Zone de validité

Pour les appareils achetés aux États-Unis ou au Canada, ou importés dans l'un des pays mentionnés, les services seront fournis dans le cadre des conditions de garantie normales dans le pays précisé.

L'obligation de réparation dans le cadre de la garantie n'est effective que si l'appareil est conforme et installé conformément aux :

- spécifications techniques du pays dans lequel la demande d'intervention sous garantie est introduite ;
- instructions de montage et aux informations relatives aux consignes de sécurité figurant dans le manuel d'utilisation.

### Le service après-vente dédié des appareils IKEA

N'hésitez pas à contacter le prestataire de service après-vente désigné par IKEA pour :

- Faire une demande d'intervention sous garantie ;
- demander des précisions au sujet de l'installation d'un appareil IKEA dans les meubles de cuisine IKEA dédiés ;
- demander des précisions au sujet des fonctions des appareils IKEA.



Numéro de téléphone :  
(833) 427-4532

Heures de bureau :  
Mon. – Fri.  
8:00 am – 6:00 pm EST  
Sat.  
9:00 am – 4:00 pm EST

Afin de vous garantir la meilleure assistance possible, nous vous prions de lire attentivement les instructions d'assemblage et le mode d'emploi avant de nous contacter.

### Comment nous joindre en cas de besoin

Afin de vous fournir un service plus rapide, nous vous recommandons d'utiliser les numéros de téléphone spécifiques répertoriés dans ce manuel. Reportez-vous toujours aux numéros indiqués dans le livret de l'appareil spécifique pour lequel vous avez besoin d'aide.

Veillez également toujours vous référer au numéro d'article IKEA (Code à 8 chiffres) placé sur la plaque signalétique de votre appareil.

### CONSERVEZ VOTRE PREUVE D'ACHAT !

La preuve de votre achat est nécessaire pour l'application de la garantie. Le coupon de casse porte aussi le nom et numéro d'article (code à 8 chiffres) IKEA de chacun des appareils que vous avez acheté.

### Besoin d'une assistance supplémentaire ?

Pour toute question supplémentaire non liée au service après-vente de vos appareils, veuillez contacter le centre d'appels du magasin IKEA le plus proche. Nous vous recommandons de lire attentivement toute la documentation fournie avec l'appareil avant de nous contacter.

## Índice

INFORMACIÓN IMPORTANTE DE SEGURIDAD	42	Cuidado y limpieza	54
Instalación	46	Solución de problemas	55
Primer uso	47	Información técnica	58
Descripción del aparato	48	Cuestiones ambientales	59
Operación	49	Garantía limitada de IKEA	59
Uso diario	51		
Consejos	52		

Sujeto a cambios sin previo aviso.

## INFORMACIÓN IMPORTANTE DE SEGURIDAD

- **Lea estas instrucciones.**
- **Guarde estas instrucciones.**
- **Preste atención a todas las advertencias.**
- **Siga todas las instrucciones.**
- **Guarde todos los documentos para uso posterior o para el próximo dueño.**
- **El fabricante no es responsable si usted no sigue las instrucciones y advertencias que figuran en las instrucciones de uso e instalación.**
- **Conozca estos símbolos de seguridad.**

 Este es el símbolo de atención, relacionado con la seguridad, que alerta a los usuarios sobre los riesgos potenciales para ellos y para los demás.

Todas las advertencias de seguridad están precedidas por el símbolo de atención y por los siguientes términos:

 **Advertencia:** indica una situación de peligro potencial que, si no se evita, podría ocasionar la muerte o lesiones graves.

 **Precaución:** indica una situación de peligro potencial que, si no se evita, podría ocasionar lesiones menores o moderadas.

### Seguridad de los niños

- Mantenga alejados a los niños del embalaje y sus elementos. ¡Las cajas de cartón plegables y el papel adhesivo presentan peligro de asfixia!
- Este electrodoméstico no está diseñado para su uso por parte de personas (incluyendo niños) con capacidades físicas,

sensoriales o mentales reducidas, o que carezcan de experiencia y conocimiento, a menos que hayan sido supervisadas o hayan sido instruidas sobre el uso del electrodoméstico por una persona responsable de su seguridad.

- ¡No permita que los niños jueguen con electrodomésticos!
- Destruya o recicle de inmediato la caja de cartón, las bolsas plásticas y cualquier otro material de embalaje exterior después de haber desempacado el refrigerador. No permita nunca que los niños jueguen con estos materiales. Los cartones cubiertos con alfombras, cubrecamas, láminas de plástico o envolturas elásticas pueden convertirse en cámaras herméticas y causar asfixia rápidamente.

### Seguridad general

- Este electrodoméstico está diseñado para uso doméstico y otros similares, como:
  - granjas; áreas de personal de cocina en tiendas, oficinas y otros ambientes de trabajo;
  - en habitaciones de hoteles, moteles y otros tipos de alojamientos;
- Para evitar riesgos, si el cable de corriente está dañado, sólo el fabricante, su servicio técnico autorizado o personal calificado puede reemplazarlo.
- Solo deben usarse los repuestos originales provistos por el fabricante. Solo los repuestos originales cumplen con los requisitos de seguridad.

- No use otros electrodomésticos dentro de este aparato (p.ej.: calentadores, helieras eléctricas, etc.). ¡Riesgo de explosión!
- No use rociadores de agua ni vapor para limpiar este electrodoméstico. El vapor podría penetrar en las partes eléctricas y ocasionar un corto circuito. ¡Riesgo de descarga eléctrica!
- No use implementos puntiagudos o de bordes afilados para eliminar la escarcha o las capas de hielo. Podría dañar los delicados componentes internos, como los tubos refrigerantes. La filtración del refrigerante podría incendiarse o causar lesiones a los ojos.
- No use otros medios para acelerar el proceso de descongelación, aparte de aquellos que recomienda el fabricante.
- No dañe el circuito refrigerante.
- No guarde productos que contengan propulsores inflamables (p.ej.: latas de aerosol) ni sustancias explosivas en el electrodoméstico. ¡Riesgo de explosión!
- Solo guarde alcohol de alta resistencia, bien cerrado y en posición vertical.
- Mantenga las ranuras de ventilación (en la cubierta o en la estructura interna del electrodoméstico) libres de obstáculos.
- Nunca cubra ni bloquee las ranuras de ventilación del electrodoméstico.
- Apague el electrodoméstico antes de su limpieza.
- Limpie el electrodoméstico con un paño suave humedecido. Use solo detergentes neutros. No use productos abrasivos, esponjas abrasivas, solventes ni objetos metálicos.
- Mantenga las partes de plástico y las juntas de la puerta del refrigerador libres de aceite y grasa. De lo contrario, estas partes y las juntas de la puerta adquirirán porosidades.
- No se pare ni se apoye con todo su peso contra la base del electrodoméstico, la puerta, las repisas, etc.

**Transporte**

Este electrodoméstico es pesado y debe ser manipulado con precaución durante su transporte e instalación. Debido al peso y las dimensiones de este electrodoméstico, se requiere de al menos dos personas para moverlo a una posición segura y evitar lesiones personales o daños al aparato.

**Instalación**

- ⚠ **¡Advertencia!** Solo un técnico calificado puede instalar este electrodoméstico.
- Retire todo el embalaje y los pernos temporales.
- No instale ni use un electrodoméstico dañado.
- Siga las instrucciones de instalación que vienen junto al electrodoméstico.
- Debe tener cuidado al mover el electrodoméstico porque es pesado. Use guantes de seguridad y calzados cerrados.
- Asegúrese de que el aire circule alrededor del electrodoméstico.
- No incline el refrigerador más de 45° verticales mientras lo mueve.
- Después de instalar el electrodoméstico por primera vez, o de cambiar de posición la puerta, espera al menos 4 horas antes de enchufarlo a la corriente. Esto permite que el aceite vuelva a fluir en el compresor.
- Antes de llevar a cabo cualquier operación en el refrigerador (p.ej., cambiar de posición la puerta), debe desenchufarlo de la corriente.
- No instale el electrodoméstico cerca de radiadores o cocinas, hornos o quemadores.
- Coloque siempre la parte posterior del refrigerador contra la pared.
- No instale el electrodoméstico donde le dé la luz del sol directamente.
- No instale el electrodoméstico en áreas con mucha humedad o muy frías, como sótanos, garajes, bodegas de vino u otros similares.
- Al mover el refrigerador, levántelo del borde frontal para evitar rayaduras en el piso.

**Conexión eléctrica**

- ⚠ **¡Advertencia!** Riesgo de incendio y descarga eléctrica.
- ⚠ **¡Advertencia!** Al instalar el refrigerador, asegúrese de que el cable de corriente no quede atrapado o expuesto a daños.
- ⚠ **¡Advertencia!** No use adaptadores de múltiples enchufes ni cables de extensión.
- ⚠ **¡Advertencia!** Bajo ninguna circunstancia corte, retire o ignore la patilla de conexión a tierra.

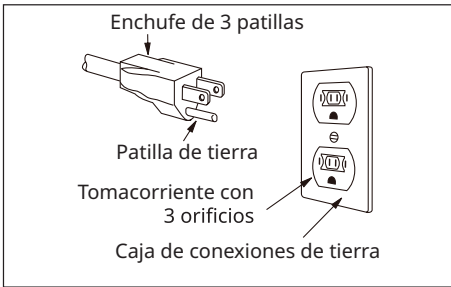

- Este electrodoméstico debe estar conectado a tierra. Este refrigerador debe estar conectado a un tomacorriente exclusivo para su uso, de 115 Volt, 60 Hz., 15 Amp. El cable de corriente del electrodoméstico tiene un enchufe de 3 patillas de conexión a tierra como protección contra riesgos de descargas eléctricas. Debe enchufarse directamente en un tomacorriente de tres cavidades debidamente conectado a tierra. El tomacorriente debe estar instalado según las normas establecidas. Consulte con un electricista calificado. No conecte el refrigerador a un circuito de Interruptor de Falla a Tierra (GFI, por sus siglas en inglés).
- Si el tomacorriente solo contiene dos cavidades, debe llamar a un electricista calificado para que lo reemplace por uno de tres cavidades debidamente conectado a tierra.
- Nunca tire del cable para desenchufar el electrodoméstico. Siempre sostenga el enchufe con firmeza y tire de él para desenchufarlo: así evitará dañar el cable de corriente.
- El rendimiento puede verse afectado si el voltaje varía en un 10% más. Si opera el electrodoméstico con voltaje insuficiente, podría dañar el compresor. Este daño no está cubierto por la garantía.
- No enchufe el refrigerador en un tomacorriente controlado por un interruptor de pared o donde el cable esté expuesto a ser desenchufado por tirones para evitar que el electrodoméstico se apague accidentalmente.
- Asegúrese de que los parámetros en la placa informativa sean compatibles con los parámetros de la corriente en uso.
- Siempre use un tomacorriente a prueba de golpes instalado correctamente.

- Asegúrese de no dañar los componentes eléctricos (p.ej.: enchufe, cable de corriente, compresor). Contáctese con el Centro de servicio autorizado o con un electricista para cambiar los componentes eléctricos.
- El cable de corriente debe permanecer debajo del nivel del tomacorriente.
- Conecte el enchufe en el tomacorriente solo tras terminar la instalación. Asegúrese de que sea posible acceder al tomacorriente después de terminar la instalación.

**Uso**

 **¡Advertencia!** Riesgo de lesiones, quemaduras, descargas eléctricas o incendio.

 Este electrodoméstico contiene gas inflamable, isobutano (R600a), un gas natural con alto nivel de compatibilidad ambiental. Tenga cuidado de no dañar el circuito refrigerante que contiene isobutano.

- La superficie del compresor se calienta: La superficie del compresor puede calentarse durante el funcionamiento normal. No lo toque con las manos.
- No cambie las especificaciones de este electrodoméstico.
- No coloque otros electrodomésticos (p.ej.: máquinas de hacer helado) dentro del refrigerador, a menos que sean aprobados por el fabricante.
- Si el circuito refrigerante se daña, asegúrese de que no haya llamas ni fuentes de ignición en la habitación. Ventile la habitación.
- No permita que elementos calientes entren en contacto con las partes plásticas del electrodoméstico.
- No coloque bebidas gaseosas en el compartimiento del congelador. Esto creará presión en el recipiente de la bebida.
- No guarde gas ni líquidos inflamables dentro del refrigerador.
- No coloque productos inflamables o elementos empapados de productos inflamables dentro, cerca ni sobre el refrigerador.
- No toque el compresor ni el condensador. Están calientes.
- No retire ni toque elementos del compartimiento del congelador con las manos húmedas o empapadas.

- No vuelva a congelar alimentos que ya han sido descongelados.
- Siga las instrucciones de almacenamiento detalladas en el embalaje de la comida congelada.

**Iluminación interior**

 **¡Advertencia!** Riesgo de descarga eléctrica.

- La lámpara es solo para la iluminación interior del refrigerador. No la use para otros propósitos.

**Cuidado y limpieza**

 **¡Advertencia!** Riesgo de lesiones personales o daños al electrodoméstico.

- Antes de proceder con el mantenimiento, apague el refrigerador y desenchúfelo del tomacorriente.
- Este electrodoméstico contiene hidrocarburos en la unidad de enfriamiento. Solo un técnico calificado puede realizar el mantenimiento y la recarga de esta unidad.
- Regularmente revise el drenaje del electrodoméstico y, si es necesario, límpielo. Si el drenaje está bloqueado, el agua de deshielo se reúne en la parte inferior del refrigerador.

**Reparación**

- Para reparar el electrodoméstico debe contactarse con el Centro de servicio autorizado que aparece en la lista al final de este manual.
- Use solo repuestos originales.
- Por favor observe que si la reparación la lleva a cabo usted mismo o una persona no autorizada, puede comprometerse su seguridad y anularse la garantía.

**Eliminación adecuada de su electrodoméstico**

 **¡Advertencia!** Riesgo de atrapamiento de niños.

El atrapamiento y asfixia de niños siguen siendo un problema. Los electrodomésticos desechados o abandonados siguen siendo un peligro, incluso si es solo por unos días. Si usted va a deshacerse de su viejo electrodoméstico, por favor siga las siguientes instrucciones para prevenir accidentes.

- Desenchufe el electrodoméstico de la corriente.
- Corte el cable de corriente y elimínelo.
- Retire la puerta para evitar que niños o mascotas queden atrapados en el interior del refrigerador.
- El circuito refrigerante y los materiales aislantes de este electrodoméstico no dañan la capa de ozono.
- La esponja aislante contiene gas inflamable. Consulte con las autoridades municipales sobre cómo deshacerse correctamente del electrodoméstico.
- Evite dañar la unidad de enfriamiento que se encuentra cerca del intercambiador de calor.
- Le recomendamos enfáticamente que use métodos responsables de reciclaje o descarte. Consulte con las autoridades municipales o visite: [www.energystar.gov/recycle](http://www.energystar.gov/recycle) para saber cómo reciclar su refrigerador viejo.

**Eliminación de CFC/HCFC**

Su refrigerador viejo puede tener un sistema de enfriamiento que use CFC o HCFC (clorofluorocarbonos o hidroclorefluorocarbonos). Los CFC y HCFC pueden dañar la capa de ozono si se los libera en la atmósfera. Otros refrigerantes también pueden causar daño al ambiente si se los libera en la atmósfera.

Si vas a deshacerte de tu refrigerador viejo, asegúrate de llamar a un técnico calificado para que retire el refrigerante y se elimine correctamente. Si usted intencionalmente libera el refrigerante, puede verse sujeto a multas e incluso reclusión según la legislación ambiental vigente.

**Advertencias sobre la Propuesta 65 del Estado de California**

 **¡Advertencia!** Este producto puede exponerle a químicos como el cloruro de vinilo, que el Estado de California sostiene que causa cáncer y defectos de nacimiento u otros daños reproductivos. Para más información, visite: [www.P65Warnings.ca.gov](http://www.P65Warnings.ca.gov).

## Instalación

**⚠ ¡Advertencia!** Consulte los capítulos sobre Seguridad.

### Posicionamiento

- Siga las Instrucciones de Montaje separadas para instalar este electrodoméstico.
- Este electrodoméstico debe instalarse en un lugar interior seco y bien ventilado.
- No debe instalarse en:
  - Exteriores;
  - En un ambiente con goteras de agua;
  - En habitaciones donde hay riesgo de escarcha.

### Ubicación

- Para optimizar el rendimiento, instale el electrodoméstico alejado de fuentes de calor, como radiadores, calderas, luz del sol directa, etc. Asegúrese de que el aire circule libremente alrededor de la parte posterior del gabinete.
- Deje un espacio de al menos 3,94" entre el electrodoméstico y la pared, y al menos 11,81" entre la parte superior y el techo.
- Deje suficiente espacio para acceder y abrir la puerta con facilidad. (Ancho x Fondo  $\geq 50,20" \times 53,15"$ ).

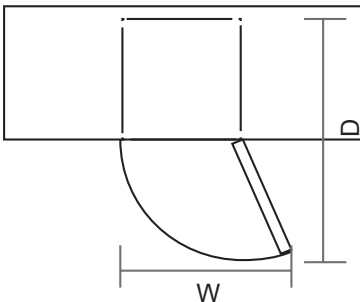

### Pies niveladores

Si el refrigerador se inclina de cualquier forma, ajuste la altura del pie izquierdo/derecho hasta alcanzar un nivel horizontal. Consulte las Instrucciones de Montaje separadas para los detalles de la instalación.

1. Desenchufe el electrodoméstico de la corriente.

2. Gire el pie en sentido de las manecillas del reloj para levantar el refrigerador; gire en sentido contrario para bajarlo.

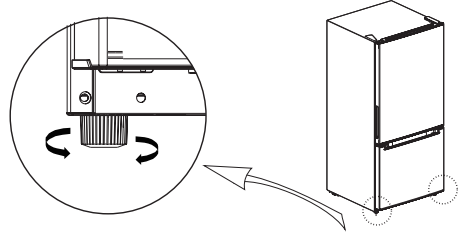

### Puertas reversibles (opcionales)

Según la ubicación del electrodoméstico, puede ser necesario cambiar la posición de las puertas para facilitar el acceso al interior del refrigerador.

Se necesita un destornillador apropiado y/o una llave inglesa para reinstalar la puerta. Consulte las Instrucciones de Montaje separadas para los detalles de la instalación.

### Instalación del dispositivo distanciador

**⚠ ¡Advertencia!** Si el refrigerador cae, puede causar lesiones graves o fatales por aplastamiento. SIEMPRE asegure este electrodoméstico a la pared usando los dispositivos anti-caídas.

Use el dispositivo distanciador provisto para fijar el electrodoméstico a la pared, con las siguientes ventajas. Debe seguir las Instrucciones de Montaje separadas para instalar correctamente el soporte anti-caídas.

- Deje suficiente espacio para que circule aire entre el electrodoméstico y las paredes.
- Asegure el refrigerador a la pared para prevenir caídas.

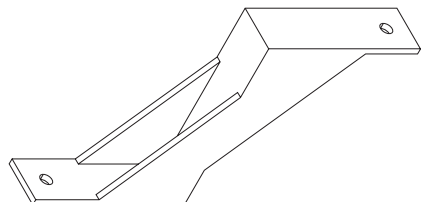

### Conexión eléctrica

 **¡Precaución!** Cualquier trabajo eléctrico necesario para instalar este electrodoméstico debe ser realizado por un electricista calificado o una persona competente.

 **¡Advertencia!** Este electrodoméstico debe ser conectado a tierra. Si no aplica correctamente estas instrucciones, pueden producirse lesiones personales, incendio o descargas eléctricas.

El fabricante no se hace responsable de ninguna consecuencia si estas medidas de seguridad no han sido observadas.

## Primer uso

### Limpieza del interior

Antes de empezar a utilizar este refrigerador, lave el interior y todos los accesorios internos con agua tibia y jabón neutro para quitar el olor propio de un producto nuevo, y luego séquelo por completo.

**¡Importante!** No use detergentes o polvo abrasivo, ya que pueden dañar el terminado.

## Descripción del aparato

### Descripción del producto

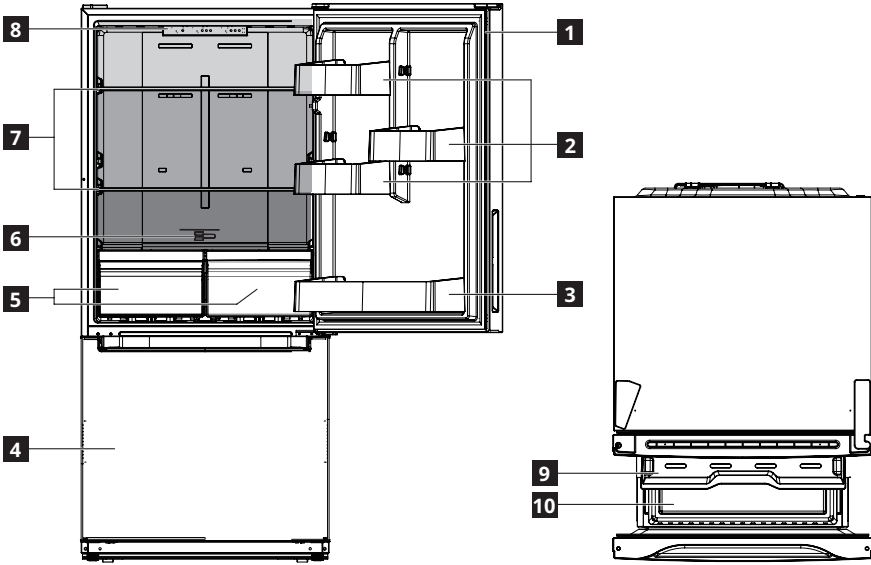

- 1** Juntas de puerta
  - 2** Compartimientos de puerta
  - 3** Compartimiento para botellas
  - 4** Puerta de los cajones del congelador
  - 5** Compartimiento para vegetales
  - 6** Control deslizante de congelamiento-humedad
  - 7** Repisas de vidrio
  - 8** Lámpara LED y panel de control de temperatura
  - 9** Compartimiento superior del congelador
  - 10** Compartimiento inferior del congelador
- Zona menos fría
  - Zona de temperatura intermedia
  - Zona más fría

# Operación

## Panel de control

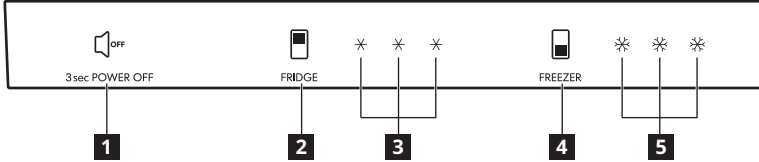

- 1** Botón de encendido/apagado; botón de alarma desactivada
- 2** Botón de temperatura del refrigerador

- 3** Indicadores de temperatura del refrigerador
- 4** Botón de temperatura del congelador
- 5** Indicadores de temperatura del congelador

### Encendido

**⚠ ¡Advertencia!** Consulte la sección "Conexión eléctrica" en el capítulo sobre Seguridad.

- Introduzca el enchufe en el tomacorriente. La pantalla del panel de control se encenderá. Los indicadores de temperatura muestran las temperaturas predeterminadas para los compartimientos del refrigerador y del congelador, respectivamente.
- Para cambiar la temperatura, consulte la sección sobre regulación de la temperatura.

Cuando opere el refrigerador por primera vez, ajuste una temperatura fría y hágala funcionar sin ningún alimento en el interior hasta que se detenga automáticamente, y fije la temperatura deseada. Esto suele tardar entre 2 y 3 horas, luego ajuste la temperatura deseada y coloque alimentos en el interior.

### Apagado

- Para apagar el electrodoméstico, presione el botón Encendido/Apagado **1** durante 3 segundos. La pantalla se apagará.
- Para encender el electrodoméstico, presione el botón Encendido/Apagado **1** durante 3 segundos.

Para desconectar el electrodoméstico de la corriente, desenchufe el enchufe del tomacorriente.

### Regulación de temperatura en el compartimiento del refrigerador

- Presione el botón de temperatura del refrigerador **2** para alternar **3** los indicadores de temperatura entre encendido, apagado y diferentes valores de temperatura.

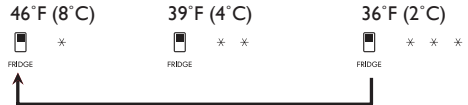

- Con un (\*) toque se fija 46°F (8°C).
- Con dos (\*\*) toques se fija 39°F (4°C).
- Con tres (\*\*\*) toques se fija 36°F (2°C).

### Regulación de temperatura en el compartimiento del congelador

- Presione el botón de temperatura del congelador **4** para alternar **5** los indicadores de temperatura entre encendido, apagado y diferentes valores de temperatura.



- Con un (\*) toque se fija 3°F (-16°C).
- Con dos (\*\*\*) toques se fija -2°F (-19°C).
- Con tres (\*\*\*) toques se fija -11°F (-24°C).

Fije la temperatura teniendo en cuenta que la temperatura dentro del electrodoméstico depende de:

- la temperatura ambiente
- la frecuencia con que se abre la puerta
- la cantidad de alimentos que se guarda
- la ubicación del electrodoméstico

**¡Importante!** Si la temperatura ambiente es muy alta o el electrodoméstico está lleno al límite, y la temperatura del electrodoméstico está fijada en los valores más bajos, puede generarse continuamente escarcha en la pared posterior. En este caso se debe fijar una temperatura más alta para permitir el descongelamiento automático y, en consecuencia, reducir el consumo eléctrico.

**Cómo activar/desactivar la función de congelamiento**

El control de congelamiento-humedad se encuentra en la pared posterior del compartimiento del refrigerador. Se puede activar o desactivar la función de congelamiento en el compartimiento del congelador.

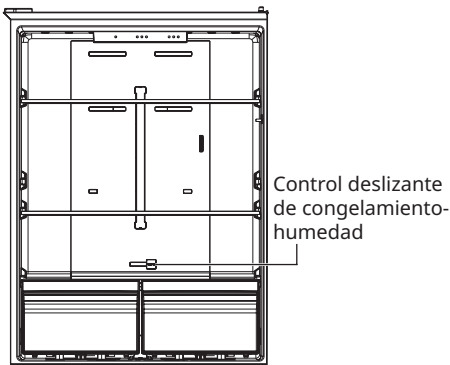

- Para desactivar la función de congelamiento, mueva la barra deslizante del control de congelamiento-humedad hacia el extremo derecho.
- Para activar la función de congelamiento, mueva la barra deslizante del control de congelamiento-humedad hacia el extremo izquierdo.

**i** Cuando la función de congelamiento está desactivada, se puede usar el compartimiento del congelador para refrigerar alimentos.

**Cómo fijar la humedad**

La barra deslizante de control de congelamiento-humedad sirve para fijar la humedad dentro del compartimiento del refrigerador.

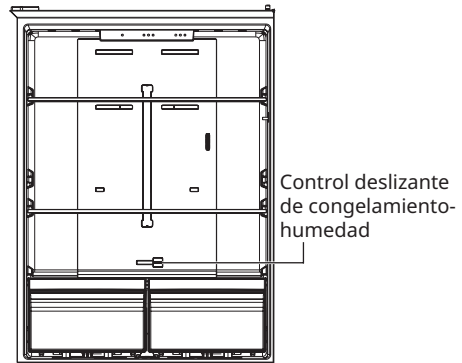

**Alarma de puerta abierta**

Si la puerta del electrodoméstico queda abierta por dos minutos, se activará la alarma y no se detendrá hasta que se cierre la puerta. Para apagar la alarma, cierre la puerta o presione el botón de apagado de la alarma **1**.

**Cómo conectar a una máquina de hacer helado**

- Este electrodoméstico está equipado con un conector para conectar una máquina de hacer helado (no incluida).
- Para adquirir una máquina de hacer helado, contáctese con el Centro de servicio autorizado que se encuentra en la lista al final de este manual.

## Uso diario

### Programación de congelamiento



1-2



3-4



3-6



3-6



3-6



10-12



10-12



10-12



10-12

- Los símbolos muestran diferentes tipos de alimentos congelados.
- Los números indican los tiempos de almacenamiento en meses para los tipos apropiados de alimentos congelados. La validez del valor superior o inferior del tiempo de almacenamiento indicado depende de la calidad de los alimentos y de su tratamiento antes del congelamiento.

### Cómo congelar alimentos frescos



Para congelar alimentos en el compartimiento del congelador, asegúrese de que la función de congelamiento esté activada. Consulte la sección "Cómo desactivar/activar la función de congelamiento".

- El compartimiento del congelador es apropiado para congelar comida fresca y guardar alimentos congelados y súper congelados por largo tiempo.
- El proceso de congelamiento dura 24 horas: durante este periodo no debe añadir otros alimentos a congelar.

### Cómo almacenar alimentos congelados

- En el primero uso del electrodoméstico o después de un periodo sin usarlo, antes de colocar los alimentos en el compartimiento del congelador, deje que el electrodoméstico funciones al menos 2 horas en la temperatura más baja.
- Un congelamiento exitoso depende de un embalaje apropiado. Al cerrar y sellar el embalaje, tenga cuidado de no dejar que entre o escape aire ni humedad. De lo contrario, el olor y el sabor de esos alimentos podrían transferirse por todo el refrigerador, y los alimentos congelados podrían secarse.

- **Nota:** Nunca coloque alimentos o bebidas embotellados en el compartimiento del congelador.
- Para alcanzar un óptimo rendimiento, deje suficiente espacio en el compartimiento del congelador para que circule aire alrededor de los paquetes. También deje suficiente espacio en el frente, de manera que la puerta se cierre herméticamente.



**¡Advertencia!** En caso de un descongelamiento accidental, por ejemplo, causado por un corte de corriente eléctrica, consuma rápidamente los alimentos descongelados, o cocínelos inmediatamente, enfríelos y vuelva a congelarlos.

### Cómo descongelar

Antes de consumir alimentos congelados o súper congelados, debe descongelarlos en el compartimiento del refrigerador o a temperatura ambiente, dependiendo del tiempo que tenga disponible para ello.

Las piezas pequeñas pueden ser cocinadas incluso si siguen congeladas, directamente del congelador, pero el cocinado tardará un poco más.

### Cómo guardar alimentos en el compartimiento del refrigerador

- Cubra o envuelva los alimentos, especialmente si tienen un sabor fuerte.
- Coloque los alimentos de manera que haya circulación de aire alrededor.
- Para alcanzar un óptimo rendimiento, deje suficiente espacio en el compartimiento del refrigerador para que circule aire alrededor de los paquetes. También deje suficiente espacio en el frente, de manera que la puerta se cierre herméticamente.

**Cómo colocar los compartimientos de puerta**



Ilustración solo de referencia

- Para poder guardar paquetes de alimentos de distintos tamaños, los compartimientos de puerta pueden colocarse a diferentes alturas.
- Para retirar un compartimiento de puerta, comprima ambos lados del compartimiento y luego tire de él hacia arriba.

**Repisas móviles**

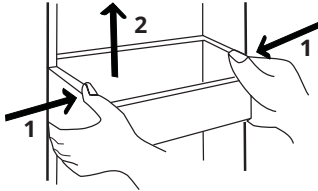
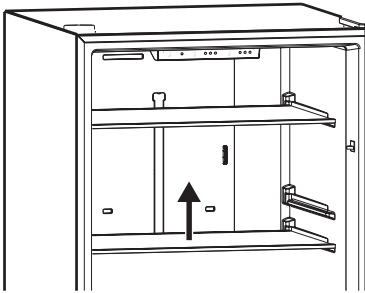

- Las paredes del refrigerador cuentan con una serie de rieles para que pueda colocar como desee las repisas de vidrio de seguridad.

- Para retirar una repisa de vidrio, levántela y tire de ella hacia afuera.

**⚠ ¡Precaución!** No mueva la repisa de vidrio que está sobre el compartimiento para vegetales, a fin de asegurar una correcta circulación de aire.

**Compartimiento para vegetales**

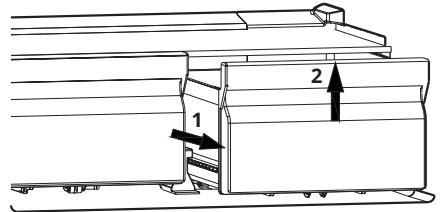

- Estos cajones son apropiados para guardar frutas y vegetales.
- Para retirarlo, tire de él hacia afuera hasta que alcance el punto máximo, luego incline la parte frontal hacia arriba y retírelo.
- Limpie las ranuras donde se asientan los rodillos del compartimiento, retire los rodillos (después de retirar el compartimiento) en la dirección que indica la flecha, como se muestra en la figura debajo. Ahora las ranuras están libres para su limpieza.

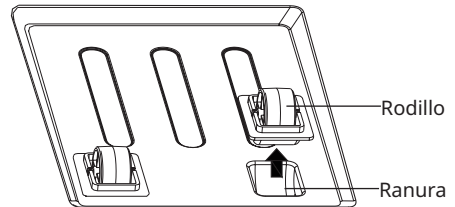

**Consejos**

**Sonidos normales del funcionamiento**

Durante el funcionamiento se producen los siguientes sonidos normales:

- El bombeo del refrigerante produce un ligero gorgoteo y burbujeante sonido en las bobinas.
- El bombeo del refrigerante produce un zumbido y un sonido pulsante del compresor.

- La dilatación térmica produce un repentino crujido del interior del electrodoméstico (un fenómeno físico natural y no peligroso).

**Consejos para ahorrar energía**

- No abra frecuentemente la puerta ni la deje abierta más de lo necesario.
- Si la temperatura ambiental es alta y se fija una temperatura interior muy baja

cuando el refrigerador está lleno al límite, el compresor puede funcionar de forma continua, lo que produce escarcha o hielo en el evaporador. Si esto sucede, aumente la temperatura interior para permitir el descongelamiento automático y el consecuente ahorro de consumo eléctrico.

**Consejos para la refrigeración de alimentos frescos**

- No guarde comida caliente o líquidos en evaporación en el refrigerador.
- Cubra o envuelva los alimentos, especialmente si tienen un sabor fuerte.
- Coloque los alimentos de manera que haya circulación de aire alrededor.

**Consejos para la refrigeración**

Consejos útiles:

- Carne (de todo tipo): envuelva en un embalaje apropiado y colóquelo en la repisa de vidrio encima del comportamiento para vegetales. La carne se guarda por un máximo de 1-2 días.
- Alimentos cocinados, platos fríos: cúbralos y colóquelos en cualquier repisa.
- Frutas y vegetales: límpielos por completo y colóquelos en un compartimiento especial. Bananas, papas, cebollas y ajo: no deben guardarse en el refrigerador si no están empaquetados.
- Mantequilla y queso: colóquelos en un contenedor hermético especial o envuélvalos en papel aluminio o una bolsa de polietileno, extrayendo todo el aire.
- Botellas: tápelas y colóquelas en el compartimiento de puerta para botellas, o (si está disponible) en un estante para botellas.

**Precauciones de uso**

- Cuantas más alimento estén almacenadas o cuanto más frecuente o prolongadamente se abra la puerta, se necesitará más energía eléctrica, lo que provoca mal funcionamiento.
- Vuelva a enchufar el enchufe cada diez minutos.
- No guarde bebidas embotelladas en el congelador, a fin de evitar que se rompan y dañen el refrigerador.
- Abra la puerta lo menos posible cuando se corte la corriente.

- Al deshelar, nunca use metales afilados ni metálicos para quitar la escarcha en la superficie del evaporador, ya que podría dañar el evaporador.
- No toque los alimentos y contenedores en el compartimiento del congelador con las manos húmedas para evitar lesiones por contacto.

**Consejos para congelamiento**

Para ayudarle a optimizar el proceso de congelamiento, le ofrecemos estos consejos:

- El proceso de congelamiento dura 24 horas. Durante este periodo no debe añadir más alimentos a congelar.
- Congele solo alimentos de alta calidad, frescos o completamente limpios.
- Distribuya los alimentos en pequeñas porciones para que se congelen de forma rápida y por completo, y para que después pueda descongelar solo la cantidad que necesite.
- Envuelva los alimentos en papel aluminio o en polietileno, y asegúrese de que los paquetes queden herméticos.
- No permita que los alimentos frescos no congelados toquen aquellos que ya están congelados, a fin de evitar que aumente la temperatura en estos últimos.
- Los alimentos magros se conservan mejor y por más tiempo que los grasosos; la sal reduce el tiempo de conservación de los alimentos.
- Los helados de agua, si se consumen inmediatamente después de sacarlos del compartimiento del congelador, pueden producir quemaduras en la piel por contacto.
- Le aconsejamos colocar de forma visible la fecha de congelamiento de cada paquete para que controle el tiempo de conservación.

**Consejos para el almacenamiento de comida congelada**

Para optimizar el rendimiento de este electrodoméstico, le aconsejamos:

- Asegurarse de que los alimentos congelados adquiridos en tiendas hayan sido apropiadamente congelados por el vendedor.
- Asegurarse de que los alimentos congelados lleguen de la tienda a su congelador en el menor tiempo posible.

- No abra frecuentemente la puerta ni la deje abierta más de lo necesario.
- Una vez descongelados, los alimentos se deterioran rápidamente y no se debe volver a congelarlos;
- No exceda el periodo de almacenamiento indicado por el fabricante de los alimentos.

## Cuidado y limpieza

**⚠ ¡Advertencia!** Consulte los capítulos sobre Seguridad.

### Advertencias generales

- ⚠ ¡Precaución!** Desenchufe el refrigerador antes de realizar cualquier operación de mantenimiento.
- i** Este electrodoméstico contiene hidrocarburos en su unidad de enfriamiento; el mantenimiento y recarga solo puede ser realizada por un técnico autorizado.
- i** Los accesorios y partes de este electrodoméstico no son apropiados para su lavado en un lavavajillas.

### Limpieza del interior

Antes de usar este refrigerador por primera vez, debe lavar el interior y los accesorios internos con agua tibia y jabón neutro para quitar el olor propio de los productos nuevos, y séquelos completamente.

**⚠ ¡Precaución!** No use detergentes o polvo abrasivo, ya que pueden dañar el terminado.

### Primer encendido

**⚠ ¡Precaución!** Antes de enchufar a la corriente y de encender el refrigerador por primera vez, déjelo estar de pie durante al menos 4 horas. Esto permitirá el tiempo suficiente para que el aceite regrese al compresor. De lo contrario, el compresor o los componentes electrónicos pueden dañarse.

### Limpieza periódica

- ⚠ ¡Precaución!** No empuje, mueva ni dañe los tubos y/o cables en el interior del gabinete.
- ⚠ ¡Precaución!** No dañe el sistema de refrigeración.

**⚠ ¡Precaución!** Para mover el refrigerador, levántelo del borde frontal para evitar rayar el piso.

Este electrodoméstico debe limpiarse regularmente:

1. Limpie el interior y los accesorios interiores con agua tibia y jabón neutro.
2. Revise regularmente las juntas de la puerta y límpielas para mantenerlas limpias y sin residuos.
3. Enjuague y seque completamente.
4. Si es accesible, limpie el condensador y el compresor en la parte posterior del refrigerador con un cepillo. Esta operación mejorará el rendimiento del electrodoméstico y ahorrará el consumo eléctrico.

### Periodos sin funcionamiento

Si no va a utilizar el electrodoméstico por un largo tiempo, tome las siguientes precauciones:

1. Desenchufe el refrigerador de la corriente.
2. Retire todos los alimentos.
3. Descongele (si es necesario) y limpie el electrodoméstico y todos sus accesorios.
4. Limpie el refrigerador y todos sus accesorios.
5. Deje la puerta abierta para evitar olores desagradables.

**⚠ ¡Precaución!** Si desea dejar el refrigerador encendido, asegúrese de que alguien lo revise de vez en cuando para evitar que los alimentos en el interior se dañen en caso de una falla en la corriente eléctrica.

### Descongelamiento del compartimiento del refrigerador

La escarcha se elimina automáticamente del evaporador del compartimiento del refrigerador cada vez que el motor del compresor se detiene, durante el uso normal. El agua de descongelamiento drena a través de un orificio

hacia un contenedor especial en la parte posterior del electrodoméstico, encima del motor del compresor, donde se evapora.

Es importante limpiar regularmente el orificio del drenaje de agua descongelada en la parte posterior del compartimiento del refrigerador para evitar que el agua rebalse y caiga sobre los alimentos en el interior.

Para ello, use el limpiador de tubos provisto en la bolsa de accesorios.

### Cómo descongelar el compartimiento del congelador

El compartimiento del congelador tiene una función automática de descongelamiento.

Debido a los cambios de estación, es posible que se forma una delgada capa de escarcha. Para el descongelamiento manual, siga las siguientes indicaciones.

- Desenchufe de la corriente el electrodoméstico y deje abierta la puerta del congelador.
- Retire todos los alimentos, la cubeta y la repisa de hielo, o muévalos al compartimiento del refrigerador.
- Limpie la escarcha descongelada con un paño.
- Después de descongelar, vuelva a enchufar el electrodoméstico a la corriente.

 **¡Precaución!** Para evitar dañar la pared del compartimiento del congelador, no use objetos afilados para retirar la escarcha o separar los alimentos congelados.

## Solución de problemas

 **¡Advertencia!** Consulte los capítulos sobre Seguridad.

Qué hacer si...

Problema	Causa posible	Solución
El aparato no funciona.	El electrodoméstico está apagado.	Encienda el refrigerador.
	El enchufe no está insertado correctamente en el tomacorriente.	Inserte correctamente el enchufe en el tomacorriente. Consulte la sección "Conexión eléctrica" en el capítulo sobre Seguridad.
	No hay voltaje en el tomacorriente.	Enchufe otro aparato eléctrico en el tomacorriente. Llame a un electricista calificado.
El electrodoméstico hace ruido.	El electrodoméstico no está en una posición estable.	Nivele el pie del electrodoméstico para estabilizarlo. Consulte "Pie nivelador", o las Instrucciones de Montaje separadas.
La lámpara no funciona.	La lámpara es defectuosa.	Consulte "Reemplazar la lámpara".
El compartimiento del congelador no congela los alimentos.	La función de congelamiento está desactivada.	Active la función de congelamiento. Consulte la sección "Desactivar/activar la función de congelamiento".

Problema	Causa posible	Solución
El compresor funciona constantemente.	La temperatura está incorrectamente fijada.	Consulte el capítulo "Operación".
	Se introdujeron muchos alimentos al mismo tiempo.	Espere algunas horas y vuelva a revisar la temperatura.
	La temperatura ambiente es muy alta.	Consulte el cuadro de clases de clima en la placa informativa.
	Los alimentos introducidos en el electrodoméstico estaban muy calientes.	Espere a que los alimentos enfrién a temperatura ambiente antes de guardarlos.
	La puerta no cierra bien.	Consulte "Cerrar la puerta".
La temperatura del refrigerador es muy baja/muy alta.	La temperatura no está fijada correctamente.	Fije una temperatura menor/mayor.
	La puerta no cierra bien.	Consulte "Cerrar la puerta".
	La temperatura de los alimentos es muy alta.	Deje que la temperatura de los alimentos disminuya hasta la temperatura ambiente antes de guardarlos.
	Se introducen muchos alimentos al mismo tiempo.	Introduzca menos alimentos al mismo tiempo.
	El grosor de la escarcha es mayor a 0,16"-0,20".	Descongele el electrodoméstico.
	La puerta se ha abierto con mucha frecuencia.	Abra la puerta solo cuando sea necesario.
	No circula aire frío en el electrodoméstico.	Asegúrese de que el aire frío circule en el electrodoméstico.
Hay mucha agua condensada en la pared posterior del refrigerador.	La puerta se ha abierto con mucha frecuencia.	Abra la puerta solo cuando sea necesario.
	La puerta no cierra por completo.	Asegúrese de que la puerta cierre por completo.
	Los alimentos almacenados no estaban envueltos.	Empaquete apropiadamente los alimentos antes de guardarlos en el electrodoméstico.
Hay agua dentro del refrigerador.	El orificio de drenaje en la parte posterior del refrigerador está tapado.	Destape el orificio de drenaje con un alambre.
	Los alimentos impiden que fluya el agua hacia el recolector de agua.	Asegúrese de que los alimentos no toquen la placa posterior.

Problema	Causa posible	Solución
Hay agua en el piso.	La puerta no está bien cerrada.	Consulte "Cerrar la puerta" o la solución de problemas debajo ("La puerta no cierra por completo").
	El electrodoméstico está inclinado hacia adelante.	Incline el refrigerador ligeramente hacia atrás (un cuarto de pulgada más bajo en la parte posterior). Consulte las Instrucciones de Montaje separadas para ajustar el nivel del refrigerador.
	La bandeja de goteo se agrieta.	Contacte al Centro de servicio autorizado que aparece en la lista al final de este manual.
	El drenaje de agua descongelada está tapado.	Destape el orificio de drenaje con un alambre.
La puerta no cierra por completo.	Las repisas no están en su posición.	Asegúrese de que las repisas estén en su posición correcta. Consulte la sección "Repisas móviles".
	Las juntas de la puerta están sucias.	Limpie las juntas de la puerta. Consulte "Cuidado y limpieza".
	El electrodoméstico no está nivelado.	Asegúrese de que el refrigerador esté nivelado. Consulte "Pie nivelador", o las Instrucciones de Montaje separadas.

### Alarma de mal funcionamiento

Si el electrodoméstico funciona mal, los indicadores LED en el panel de control destellarán indicando una falla y la alarma sonará. Para apagar la alarma, presione el botón

#### 1 Apagar alarma en el panel de control.

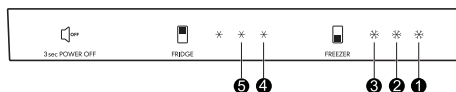

- ① y ② destella: Falla del sensor de temperatura en el compartimiento del refrigerador.
- ① y ⑤ destella: Falla del sensor de temperatura en el compartimiento del congelador.
- ① y ③ destella: Falla del sensor de descongelamiento en el compartimiento del congelador.
- ② y ④ destella: Falla de comunicación
- ① y ④ destella: Falla del sensor de temperatura ambiente

**i** Si su refrigerador aún no funciona adecuadamente después de realizar todas las revisiones anteriores, contacte al Centro de servicio autorizado. Puede encontrar la lista al final de este manual.

### Cerrar la puerta

1. Limpie las juntas de la puerta.
2. Si es necesario, ajuste la posición de la puerta. Consulte las Instrucciones de Montaje separadas.
3. Si es necesario, remplace las juntas defectuosas de la puerta. Contacte al Servicio de posventa.

### Reemplazar la lámpara

Este electrodoméstico cuenta con una lámpara para la iluminación interior.

Solo personal autorizado puede reemplazar el dispositivo de iluminación. Contacte a su Centro de servicio autorizado.

Para una rápida solución, siempre consulte la lista completa de Centros de servicio autorizados al final de este manual y llame al suyo.

## Información técnica

<b>Categoría del producto</b>	
Tipo de producto	Refrigerador
Tipo de instalación	De pie
<b>Dimensiones del producto</b>	
Alto	66,61"
Ancho	29,53"
Fondo	30,91"
<b>Volumen neto</b>	
Refrigerador	13,07 pies cúbicos
Congelador	5,62 pies cúbicos
<b>Sistema de descongelamiento</b>	
Refrigerador	automático
Congelador	automático
Consumo eléctrico	466 kWh/y
Nivel de ruido	43 dB
Clase de energía	E-star
Voltaje	115 V
Frecuencia	60 Hz

**i** El número de artículo y el número de serie se encuentran en la placa informativa en la pared interna izquierda del electrodoméstico.

Número de artículo  
(código de 8 dígitos)

Número de serie (comienza con  
NS, código de 22 dígitos)





Ilustración solo de referencia

## Cuestiones ambientales

Recicle los materiales con el símbolo . Coloque el embalaje en los recipientes adecuados para su reciclaje. Colabore en la protección del ambiente y de la salud humana reciclando los aparatos eléctricos y electrónicos

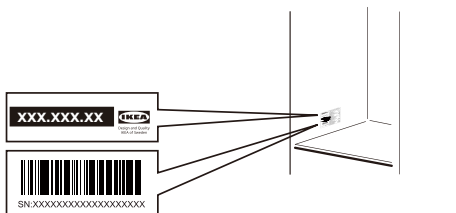
destruidos. No elimine este producto junto con los desperdicios domésticos. Lleve este producto a sus instalaciones de reciclaje locales o contacte a su oficina municipal.

## Garantía limitada de IKEA

### ¿Qué periodo de validez tiene la garantía de IKEA?

Esta garantía es válida durante cinco (5) años a partir de la fecha original de compra de su aparato IKEA, a no ser que el aparato tenga la denominación LAGAN o TILLREDA, en cuyo caso se aplicará una garantía de dos (2) años. Como prueba de la compra, necesitará la factura o recibo de compra original. Si se realizan reparaciones en el periodo de garantía, no se ampliará el periodo de garantía del electrodoméstico.

### ¿Quién llevará a cabo el servicio?

El "Proveedor de servicio" IKEA prestará el servicio a través de sus propios centros de servicio o de una red de socios autorizados.

### ¿Qué cubre esta garantía?

La garantía cubre defectos del aparato, que pueden haber sido causados por defectos de fabricación o de materiales defectuosos, a partir de la fecha de compra en IKEA. Esta garantía se aplica solo al uso doméstico. Algunas excepciones no garantizadas están especificadas bajo el titular "¿Qué no cubre esta garantía?" Dentro del periodo de garantía, los costes para reparar las fallas, por ejemplo reparaciones, repuestos, mano de obra y desplazamientos quedarán cubiertos, siempre que la reparación del aparato no requiera gastos especiales. Bajo estas condiciones se aplican las regulaciones locales. Las piezas reemplazadas pasarán a ser propiedad de IKEA.

### ¿Qué hará IKEA para solucionar el problema?

El Proveedor de Servicio designado por IKEA revisará el producto y decidirá, a su sola discreción, si la garantía es aplicable. Si se aplica la garantía, el Proveedor de Servicio de IKEA o su socio de servicio autorizado a través de su

propio centro de servicio, a su sola discreción, reparará el producto defectuoso o lo reemplazará por otro similar.

### ¿Qué no cubre esta garantía?

- El deterioro o desgaste normal.
- Daños deliberados o causados por negligencia, daños causados por incumplimiento de las instrucciones de operación, instalación incorrecta, conexión a una tensión incorrecta, daños causados por reacciones químicas o electroquímicas, óxido, corrosión o daños causados por el agua incluyendo pero sin limitarse a los daños causados por un exceso de sarro en el agua, y los daños provocados por condiciones medio ambientales anormales.
- Piezas consumibles, incluyendo baterías y focos.
- Piezas no funcionales y decorativas, que no afecten el uso normal del electrodoméstico, incluido cualquier posible arañazo y las diferencias de color.
- Daños accidentales provocados por sustancias u objetos extraños, por la limpieza o por el desbloqueo de los filtros, los sistemas de vaciado o los cajetines para el jabón.
- Daños provocados en las siguientes piezas: vidrio cerámico, accesorios, canastillas para la vajilla y los cubiertos, tuberías de llenado o vaciado, juntas, lámparas o sus cubiertas, pantallas, mandos, revestimientos y partes de los revestimientos protectores. Salvo que se demuestre que tales daños hayan sido provocados por fallos en la producción.
- Casos en los que el técnico no encontró fallas durante su visita.
- Reparaciones no realizadas por nuestros proveedores de servicios y/o un servicio autorizado por IKEA, o cuando se utilizaron repuestos no originales.

- Reparaciones provocadas por una instalación defectuosa o que no cumplió con las especificaciones de instalación.
- Uso no doméstico del electrodoméstico, por ejemplo en aplicaciones profesionales.
- Daños de transporte. Si un cliente transporta el producto a su casa o a otra dirección, IKEA no se responsabiliza de los daños que pueda sufrir en el trayecto. Sin embargo, si IKEA entrega el producto en la dirección indicada por el cliente, los daños en el producto producidos por el transporte serán cubiertos por IKEA.
- Costo de la instalación inicial del electrodoméstico IKEA. Sin embargo, si un proveedor de servicios de IKEA o su servicio autorizado repara o reemplaza el aparato bajo los términos de esta garantía, el proveedor de servicios o su servicio autorizado volverán a instalar el electrodoméstico arreglado o nuevo, si es necesario.

- solicitar un servicio contemplado por esta garantía;
- solicitar aclaraciones sobre la instalación del electrodoméstico IKEA en los muebles de cocina dedicados de IKEA;
- solicitar aclaraciones sobre las funciones de los electrodomésticos IKEA.



Teléfono:  
(833) 427 - 4532  
Horas de atención:  
Mon. - Fri.  
8:00 am - 6:00 pm EST  
Sat.  
9:00 am - 4:00 pm EST

Para asegurar de que le proporcionaremos la mejor asistencia, por favor, lea atentamente las Instrucciones de Montaje y/o el Manual de Instrucciones antes de contactarse con nosotros.

**¿Cómo se aplica la ley nacional?**

La garantía de IKEA le otorga derechos legales específicos, y usted también puede tener otros derechos que varían de un estado a otro, o de una jurisdicción a otra. Sin embargo, estas condiciones no limitan de ningún modo los derechos de los consumidores descritos en la legislación local.

**Área de validez**

Para los electrodomésticos adquiridos en Estados Unidos o Canadá, o que se trasladan a uno de los países mencionados, los servicios se proporcionarán en el marco de las condiciones de garantía normales en el país especificado.

Sólo existe la obligación de prestar servicios en el marco de la garantía si el electrodoméstico cumple con y está instalado según:

- Las especificaciones técnicas del país en el que se realiza el reclamo;
- Las Instrucciones de Montaje y la Información de Seguridad en el Manual del Usuario.

**Servicio POSVENTA dedicado para los electrodomésticos IKEA**

Por favor, no dude en contactarse con el Proveedor de Servicios Posventa designado por IKEA para:

**¿Cómo contactarse con nosotros si necesita nuestro servicio?**

Para proporcionarle un servicio rápido, le recomendamos llamar a los números de teléfono especificados en este manual. Siempre consulte los números en la lista del folleto del electrodoméstico para el que necesita asistencia.

Por favor siempre refiérase al número de artículo IKEA (código de 8 dígitos) que aparece en la placa informativa en su refrigerador.

**¡GUARDE LA FACTURA O RECIBO DE COMPRA!**

Es la prueba de la compra y la necesitará para reclamar la garantía. El recibo también incluye el nombre y el número del producto (código de 8 dígitos) de IKEA, para cada uno de los electrodomésticos que compre.

**¿Necesita ayuda adicional?**

Para cualquier consulta adicional no relacionada con el Servicio de Posventa de sus electrodomésticos, contáctese con el centro de llamadas de IKEA más cercano. Le recomendamos que lea atentamente la documentación del aparato antes de contactarse con nosotros.



## **USA - ÉTATS UNIS - ESTADOS UNIDOS**

---

Phone number: (833) 427 - 4532

Rate: Local rate

Opening hours: Mon. - Fri. 8:00 am - 6:00 pm EST  
Sat. 9:00 am - 4:00 pm EST

## **CANADA - CANADA - CANADÁ**

---

Phone number: (833) 427 - 4532

Rate: Local rate

Opening hours: Mon. - Fri. 8:00 am - 6:00 pm EST  
Sat. 9:00 am - 4:00 pm EST





